

# Montage- en gebruikshandleiding JUDO JU-WEL Trio

Juwelersapparaat  $\frac{3}{4}$ " –  $1\frac{1}{4}$ " met 3 edelstenen

Geldig voor: EU-landen en Zwitserland

Taal: Nederlands

## Ter juweling van het water:

**Amethist edelstenen** versterken de algemene toestand en verzachten door nervositeit veroorzaakte pijnen, verkrampingen, stress, onrust en slapeloosheid.

**Bergkristal edelstenen** geven energie, werken vitaliserend, belevend und sterken de zenuwen.

**Rozenquarz edelstenen** verhogen de weerstand, het inlevings- en liefdesvermogen, en resulteren aldus in een harmonische samenleving.

---

### Attentie:

Vóór montage en inbedrijfstelling de montage- en bedieningshandleiding en veiligheidsinstructies lezen en in acht nemen!

Altijd aan de exploitant overhandigen.

---

**Verlengde garantietijd indien een onderhoudscontract wordt afgesloten!**



Abb: JUW-T  $\frac{3}{4}$ " –  $1\frac{1}{4}$ "



---

**Aanvragen, bestellingen, klantenservice**

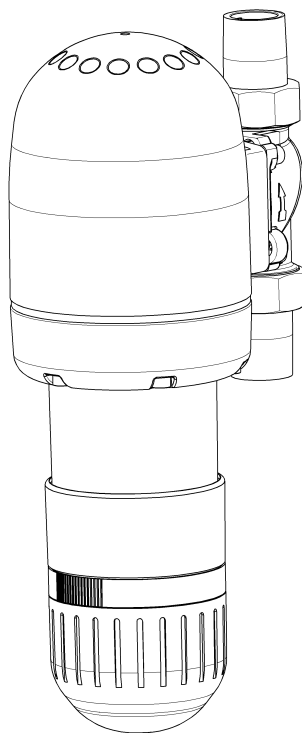
JUDO Wasseraufbereitung GmbH

Postfach 380

D-71351 Winnenden

Telefon: +49 (0)7195/6 92-0

Telefax: +49 (0)7195/6 92-188

internet: <http://www.judo-online.de>

e-mail: [info@judo-online.de](mailto:info@judo-online.de)

**Postadres**

JUDO Wasseraufbereitung GmbH

Hohreuschstrasse 39-41

D-71364 Winnenden

**Geachte klant,**

Wij bedanken u voor het vertrouwen dat u in ons hebt geschonken door de aankoop van dit apparaat. Met dit juweleringsapparaat hebt u een product gekocht dat de modernste stand van de techniek vertegenwoordigt.

Dit juweleringsapparaat is geschikt voor gebruik in koud drinkwater tot en met een water- en omgevingstemperatuur van maximaal 30 °C (86 °F). Het juweleert het water en draagt daardoor de positieve eigenschappen van de edelstenen op het drinkwater over.

Ieder juweleringsapparaat is nauwgezet gecontroleerd vóór de levering. Mochten er desondanks problemen optreden, kunt u zich wenden tot de verantwoordelijke klantenservice. Zie achterzijde.

Handelsmerk:

In dit document gebruikte handelsmerken zijn beschermde en gedeponeerde handelsmerken van de desbetreffende bezitters.

© JUDO Wasseraufbereitung GmbH

D-71351 Winnenden

Alle rechten voorbehouden.

Voor nadruk – ook in uittreksel – is speciale toestemming nodig.



## EG-Conformiteitverklaring

Document-N° 117/02.05

Fabrikant: JUDO Wasseraufbereitung GmbH

Adres: Hohreuschstr. 39 - 41  
71364 Winnenden

**Productnaam: JU-WEL Trio**

- EG-Richtlijnen: Electro-magnetisch vermogen (EMV) 89/336/CEE
- Geharmoniseerde normen: Electromagnetische bescherming, voldoet aan de richtlijnen voor straling en storingsbestendigheid. EN 61000-6-2  
EN 61000-6-3

De naleving van de EMV-richtlijnen (CE-conformiteit) voor het gebruik van het apparaat in huishoudelijke en residentiële toepassingen, wordt hiermee op alle punten bevestigd.

De Fabrikant: JUDO Wasseraufbereitung GmbH

Plaats en datum: Winnenden, le 14. februari 2005

Rechtsverbindende  
handtekening:

JUDO Wasseraufbereitung GmbH

Deze verklaring bevestigt de overeenstemming van de genoemde normen, doch heeft geen invloed op de eigenschappen van het apparaat.

**Inhoudsopgave**

<b>1. Bij deze bedieningshandleiding.....</b>	<b>4</b>
1.1 Gebruikte symbolen.....	5
1.2 Veiligheidsinstructies en gevaren indien niet nagekomen .....	5
1.3 Gebruikte eenheden .....	5
<b>2. Voorgeschreven gebruik .....</b>	<b>6</b>
2.1 Waterdruk .....	7
2.2 Verwijzing naar bijzondere gevaren	7
<b>3. Gegevens over het product .....</b>	<b>8</b>
3.1 Gebruiksdoel .....	8
3.2 Gebruikte materialen .....	8
<b>4. Installatie .....</b>	<b>8</b>
4.1 Algemeen .....	8
<b>5. Bedrijf .....</b>	<b>11</b>
5.1 Ingebruikname .....	11
5.2 Functieomschrijving .....	11
5.3 Werkingswijze der edelstenen ...	11
5.4 Revitalisering .....	13
5.5 Ombouw / wijzigingen / onderdelen	13
5.6 Bedrijfsonderbreking.....	14
<b>6. Storing .....</b>	<b>14</b>
<b>7. Onderhoud .....</b>	<b>15</b>
7.1 Reiniging.....	15
7.2 Controleren van de revitaliseringselektronica .....	15
<b>8. Garantie en service .....</b>	<b>15</b>
<b>9. Gegevensblad .....</b>	<b>16</b>
9.1 Type.....	16
9.2 Soorten uitvoering .....	16
9.3 Technische gegevens.....	16
9.4 Montageafmetingen .....	17
9.5 Leveringsomvang .....	17
9.6 Accessoires .....	17
<b>10. Onderdelen JUW-T ¾" – 1¼" .....</b>	<b>18</b>
<b>11. Klantenservice .....</b>	<b>20</b>

**Bijlage: Bon voor advies****1. Bij deze bedieningshandleiding**

(zie hoofdstuk “Veiligheidsinstructies en gevaren indien niet nagekomen”)

De handleiding moet steeds permanent beschikbaar zijn op de plaats waar het Juweleringsapparaat wordt ingezet.

Deze bedieningshandleiding moet het gemakkelijker maken het juweleringsapparaat te leren kennen en de voorgeschreven gebruiksmogelijkheden te benutten.

De bedieningshandleiding bevat belangrijke aanwijzingen om het Juweleringsapparaat veilig, deskundig en economisch te gebruiken. Zij bevat fundamentele instructies die in acht moeten worden genomen bij de opstelling, het bedrijf en het onderhoud. Als deze instructies worden nageleefd, helpt dat om gevaren te voorkomen, reparatiekosten te verminderen en de betrouwbaarheid en de levensduur van het Juweleringsapparaat te vergroten.

De bedieningshandleiding moet door iedereen die met de werkzaamheden aan het Juweleringsapparaat is belast, worden gelezen en toegepast, bij voorbeeld:

- **Installatie**
- **Bedrijf**
- **Onderhoud** (service, inspectie, reparatie)

De installatie en het onderhoud mogen uitsluitend worden uitgevoerd door personeel dat geautoriseerd is door de fabrikant en dat in staat is te voldoen aan de in de montage- en bedieningshandleiding genoemde instructies en de voor het land specifieke voorschriften.

Naast de bedieningshandleiding en de in het land van de gebruiker en op de plek van het gebruik geldende verplichte regelingen voor de ongevalpreventie, dienen ook de erken-

de vaktechnische regels om veilig en deskundig te werken in acht te worden genomen.

Daarom dient deze bedieningshandleiding absoluut vóór de installatie, inbedrijfstelling en het onderhoud door de monteur en het verantwoordelijke vakpersoneel/exploitant te worden gelezen.

**Niet alleen de in het hoofdstuk “Voorgescreven gebruik” vermelde, algemene veiligheidsinstructies dienen in acht te worden genomen, maar ook de bij de andere hoofdpunten ingevoegde, speciale veiligheidsinstructies.**

### 1.1 Gebruikte symbolen

De in deze bedieningshandleiding opgenomen veiligheidsinstructies staan aangeduid met de volgende symbolen:



**ATTENTIE**



Verwijzing naar bestaande gevaren.



Waarschuwing tegen elektrische spanning



Door de fabrikant voorgeschreven aanhaalmomenten.



Gebruiksaanwijzingen en andere informatie

Direct op het juwelieringsapparaat aangebrachte instructies zoals b.v.:

- Stroomrichting (zie afb. 1)
- Typeplaatje
- Reinigingsinstructie

moeten absoluut in acht worden genomen en in volledig leesbare staat worden gehouden.

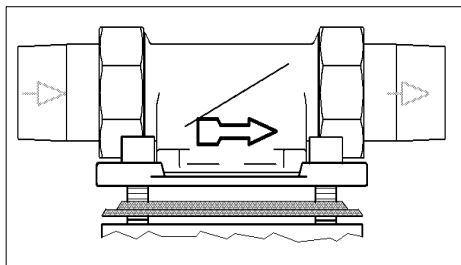

Afb. 1: Inbouwdraaiflens

### 1.2 Veiligheidsinstructies en gevaren indien niet nagekomen

Het niet naleven van de algemene gevarensymbolen kan bijvoorbeeld in detail de volgende risico's met zich mee brengen:

- Het in gevaar brengen van personen door elektrische en mechanische inwerkingen.
- Het in gevaar brengen van personen en omgeving door lekkage.

Elke werkwijze die gevaren voor de veiligheid oplevert dient achterwege te worden gelaten.

Het niet nakomen van deze bedieningshandleiding en van de daarin opgenomen veiligheidsinstructies kan tot gevolg hebben dat zowel personen als het milieu en het juwelieringsapparaat gevaar lopen.

### 1.3 Gebruikte eenheden

Afwijkend van het Internationale Eenhedenstelsel (SI = System International) worden de volgende eenheden gebruikt:

Eenheid	Omrekening
°F	$^{\circ}\text{F} = 9/5^{\circ}\text{C} + 32$
bar	$1 \text{ bar} = 10^5 \text{ Pa} = 0,1 \text{ N/mm}^2$
3/4"	DN 20
1"	DN 25
1 1/4"	DN 32

## 2. Voorgescreven gebruik

De installatie en het gebruik van het juweleringsapparaat zijn telkens onderworpen aan de geldende nationale voorschriften.

Naast de bedieningshandleiding, de in het land van de gebruiker en op de plek van het gebruik geldende verplichte regelingen voor de ongevalpreventie dienen ook de erkende vaktechnische regels om veilig en deskundig te werken in acht te worden genomen.

### **Het te behandelen water moet voldoen aan de Europese drinkwaterverordening!**

Vóór gebruik met water van een andere kwaliteit of met additieven, moet absoluut ruggespraak worden gehouden met de fabrikant/leverancier!

Het juweleringsapparaat is geschikt voor gebruik in koud drinkwater tot en met een omgevingstemperatuur van maximaal 30 °C (86 °F).

Het is gemaakt volgens de laatste stand van de techniek en de erkende veiligheidstechnische regels in Duitsland.

Het juweleringsapparaat mag uitsluitend worden gebruikt zoals in de bedieningshandleiding staat omschreven. Een ander of verdergaand gebruik geldt als niet in overeenstemming met de voorschriften.

Er bestaan extra gevaren bij gebruik dat indruist tegen de voorschriften en wanneer de symbolen voor gevaar en de veiligheidsinstructies niet in acht worden genomen. Voor schade die hiervan het gevolg is, is de fabrikant/leverancier niet aansprakelijk. Het risico ligt uitsluitend bij de gebruiker.

Tot het voorgeschreven gebruik hoort ook het in acht nemen van de bedieningshandleiding.

Vóór gebruik van het juweleringsapparaat buiten de in de bedieningshandleiding vermelde gebruiksgrenzen moet absoluut ruggespraak worden gehouden met de fabrikant/leverancier.

De juweleringsapparaten dienen uitsluitend te worden gebruikt als zij in technisch perfecte staat verkeren, als men de voorschriften nakomt en men zich bewust is van veiligheid en gevaren!

### **Functiestoringen onmiddellijk laten verhelpen!**

## 2.1 Waterdruk

De waterdruk moet tussen 1,5 bar en 10 bar liggen.



(zie hoofdstuk "Veiligheidsinstructies en gevaren indien niet nagekomen")

Bij een **waterdruk van meer dan 10 bar** moet een drukregelaar **vóór** het juweleringsapparaat worden geïnstalleerd (zie afb. 2). Indien de bedrijfsdruk boven 10 bar ligt, kan dit leiden tot bedrijfsstoringen.

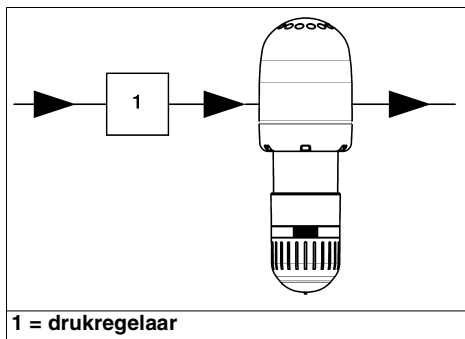

1 = drukregelaar

Afb. 2: drukregelaar vóór het juweleringsapparaat



Bij een **waterdruk van 5 bar tot en met 10 bar** adviseren wij een drukregelaar te installeren.

## 2.2 Verwijzing naar bijzondere gevaren

### 2.2.1 Elektrische apparaten/voorzieningen



Er mogen geen elektrische leidingen en apparatuur beneden of in de directe omgeving van het juweleringsapparaat zijn!

Elektrische apparatuur/voorzieningen die niet spatwaterdicht zijn en in de buurt van het juweleringsapparaat zijn, kunnen door water dat bij ondeskundig gebruik van het juweleringsapparaat naar buiten komt, beschadigd raken.

Als de elektrische apparatuur/voorzieningen aangesloten zijn op de stroomtoevoer, kan er bovendien kortsluiting optreden. Voor personen bestaat er in dit geval het gevaar van een stroomstoot. In de buurt zijnde elektrische apparatuur/voorzieningen moeten derhalve spatwaterdicht zijn of voldoen aan de wettelijke voorschriften voor natte ruimten (IP44).

### 3. Gegevens over het product

#### 3.1 Gebruiksdoel

Het juwelieringsapparaat is geschikt voor gebruik in koud drinkwater tot en met een watertemperatuur van 30°C (86°F).



(zie hoofdstuk “Veiligheidsinstructies en gevaren indien niet nagekomen”)

Gebruiksbeperkingen zie hoofdstuk “Veiligheidsinstructies en gevaren indien niet nagekomen”.

#### GS-Zeichen



Abb. 3: RWTÜV

Het Juwelieringsapparaat heeft naast de RWTÜV-keuring ook het GS-veiligheidslabel behaald (zie afb. 3).

#### 3.2 Gebruikte materialen

De gebruikte materialen zijn bestendig tegen de in het drinkwater te verwachten fysische, chemische en corrosieve belastingen en worden getest volgens DIN 19632 („statische en dynamische drukbestendigheid). Alle materialen zijn hygiënisch en fysiologisch ongevaarlijk. Kunststoffen (KTW-aanbevelingen) en metaalmaterialen voldoen aan de eisen van de BgVV (Bundesinstitut für gesundheitlichen Verbraucherschutz und Veterinärmedizin/ Bondsinstituut voor gezondheidskundige consumentenbescherming en veterinaire geneeskunde)).

### 4. Installatie

#### 4.1 Algemeen



(zie hoofdstuk “Veiligheidsinstructies en gevaren indien niet nagekomen”)

De installatie mag uitsluitend door geschikt vakpersoneel worden uitgevoerd.

Het hoofdstuk “Voorgeschreven gebruik” moet absoluut in acht worden genomen!

De inbouw gebeurt achter het filter (DIN 19632 resp. EN 13443) en de drukregelaar of na het huiswaterstation, maar voor alle andere waterbehandelingsstoelstenen.

De installatie dient volgens DIN 1988 deel 4 of EN 1717 te worden uitgevoerd.

In de stroomrichting dient een terugslagventiel te worden ingebouwd volgens DIN 1988 deel 2.

De buisleidingen waaraan het juwelieringsapparaat wordt gemonteerd, moeten het gewicht van het juwelieringsapparaat veilig kunnen opnemen. Anders kan er een mechanische beschadiging van de buisleiding en zelfs een breuk optreden. Daar kan grote waterschade het gevolg van zijn. Personen die zich ophouden in de buurt van het juwelieringsapparaat, zijn in dit geval blootgesteld aan een gezondheidsrisico door de vrij grote waterhoeveelheden. Derhalve moeten de buisleidingen zo nodig extra worden gefixeerd of gestut. Voor gemakkelijke bediening en onderhoud absoluut de aangegeven afstanden aanhouden.

### 4.1.1 Eisen aan de plaats van montage

**De ruimte voor de installatie moet droog en vorstvrij zijn! Onbevoegde personen mogen geen toegang hebben tot het juwelieringsapparaat!**



(zie hoofdstuk “Veiligheidsinstructies en gevaren indien niet nagekomen”)

- De omgevingstemperatuur mag niet hoger komen dan 30 °C (86 °F)! Bij hogere temperaturen of directe zonneshijin kan er materiaalschade en zelfs breuk van de filterklok optreden.
- Vóór het juwelieringsapparaat moet een blokkeerventiel geïnstalleerd zijn! Hierdoor kan de watertoevoer bij de installatie, het onderhoud, de reparatie en een storing van het juwelieringsapparaat worden onderbroken. Overstromingen en vrij grote waterschade aan huisinrichtingen kunnen zo worden voorkomen.
- Het apparaat kan worden ingebouwd in alle in de handel gebruikelijke drinkwaterleidingen.
- De installatie van het juwelieringsapparaat vóór de watermeter is in beginsel niet toegestaan!

### 4.1.2 Plaats van montage



(zie hoofdstuk “Veiligheidsinstructies en gevaren indien niet nagekomen”)

Het juwelieringsapparaat in beginsel in verticale positie ( $\pm 5^\circ$ ) installeren!

### 4.1.3 Montage van de inbouw-draaiflens

De montage gebeurt met de meegeleverde inbouwdraaiflens.

De inbouwdraaiflens is zowel voor horizontale als voor verticale buisleidingen geschikt.

**De inbouwdraaiflens moet in de stroomrichting worden geïnstalleerd. Deze staat door een ingegoten pijl aangegeven (zie afb. 5).**



(zie hoofdstuk “Veiligheidsinstructies en gevaren indien niet nagekomen”)

Het flensoppervlak van de inbouwdraaiflens moet verticaal staan! De inbouwdraaiflens moet zodanig worden gemonteerd dat er geen mechanische spanningen optreden! Anders kan er een mechanische beschadiging van de buisleiding of van de inbouw-draaiflens en zelfs een breuk optreden. Daar kan grote waterschade het gevolg van zijn.

Personen die zich ophouden in de buurt van het juwelieringsapparaat, zijn in dit geval blootgesteld aan een gezondheidsrisico door de vrij grote waterhoeveelheden.

Bij de inbouw moet er derhalve op worden gelet dat er geen grote krachten op de buisleiding, de inbouwdraaiflens en het juwelieringsapparaat inwerken.

### 4.1.4 Montage van het juwelieringsapparaat

JU-WEL ¾" – 1¼"



(zie hoofdstuk "Veiligheidsinstructies en gevaren indien niet nagekomen")

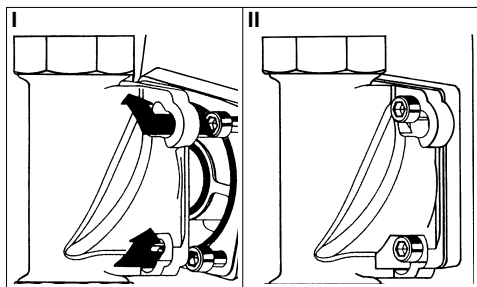

Afb. 4: Inbouwdraaiflens met bajonet

De inbouwdraaiflens voor het juwelieringsapparaat is voorzien van bajonetuitboringen. Bij dit juwelieringsapparaat zijn de vereiste pakkingen en schroeven vooraf gemonteerd.

#### De schroeven niet losdraaien!

- De vier flensschroeven M6x25 in de bajonetuitboring in de inbouwdraaiflens steken (zie afb. 4) I.
- Het juwelieringsapparaat met de wijzers van de klok mee tot aan de aanslag draaien (zie afb. 4) II.
- De vier flensschroeven vastdraaien.



Het aanhaalmoment (ca.4 Nm) dusdanig kiezen dat de pakking afsluit en het juwelieringsapparaat niet beschadigd raakt of onder spanning komt te staan!

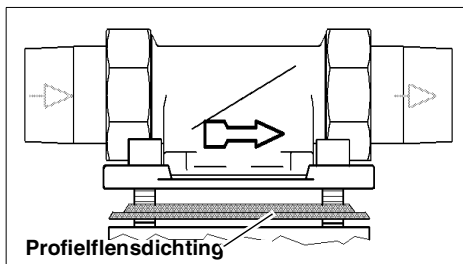

Afb. 5: inbouwdraaiflens

Het profiel van de profielflenspakking moet wijzen naar de inbouwdraaiflens. Als hier niet op wordt gelet, dan kunnen er lekkages optreden en kan er water naar buiten komen. Hierbij kan er waterschade aan het huis en de inrichting ontstaan (zie afb. 5).

## 5. Bedrijf



(zie hoofdstuk “Veiligheidsinstructies en gevaren indien niet nagekomen”)

Absoluut hoofdstuk “Voorgescreven gebruik” in acht nemen!

### 5.1 Ingebruikname

Vóór de ingebruikname (eerste ingebruikname of ingebruikname na onderhoudswerkzaamheden) het juwelieringsapparaat met water **vullen** en **ontluchten**!

- Het juwelieringsapparaat wordt na de installatie met water gevuld door het openzetten van de voorgeschakelde blokkeerlepel.
- De volgende aftapplaats na het juwelieringsapparaat maximaal openen.
- Door deze wateraftapping wordt het juwelieringsapparaat automatisch ontlicht.

#### Revitaliseringselektronica:

In de afdekking (3) bevindt zich een revitaliseringseenheid. Revitaliseert de **edelstenen** door middel van het rood-groen-blauw licht.

#### Activering:

- Deksel elektronica (2) aan de onderkant van het juwelieringsapparaat wegnemen.
- De twee bijgevoegde batterijen in het batterijvakje van de elektronica leggen. 1,5 V microbatterijen gebruiken.
- Harmoniserende lichtbron in de lichtgeleider (4) brengen.
- *Deckel Elektronik (2) wieder montieren.*

Door het indrukken van knop (1) wordt de revitalisering handmatig geactiveerd. De **edelstenen** worden automatisch één maal per week gerevitaliseerd.

## 5.2 Functieomschrijving

Door de inbouwdraaiflens (1) stroomt ongefilterd water het juwelieringsapparaat in. In het apparaat stroomt het water door een stortlaag van speciaal vooraf geprepareerde **edelstenen**.

Hierbij vindt er een energie- en informatieoverdracht plaats vanaf de **edelstenen** naar het water, het water wordt gejuweleerd. Volgens verlaat het gejuweleerde water het apparaat via de inbouwdraaiflens (1).

### 5.3 Werkingswijze der edelstenen

**Amethistedelstenen** versterken de algemene toestand en verzachten door zenuwen veroorzaakte pijnen, verkrampingen, stress, onrust en slapeloosheid.

**Bergkristal edelstenen** geven energie, werken vitaliserend, belevend und sterken de zenuwen.

**Rozenquarz edelstenen** verhogen de weerstand, het inlevings- en liefdesvermogen, en resulteren aldus in een harmonische samenleving.

Door de speciale voorbehandeling van de edelstenen kunnen de voor deze edelstenen karakteristieke eigenschappen bijzonder effectief op het voorbij stromende water worden overgebracht en zodoende wordt het water gejuweleerd.

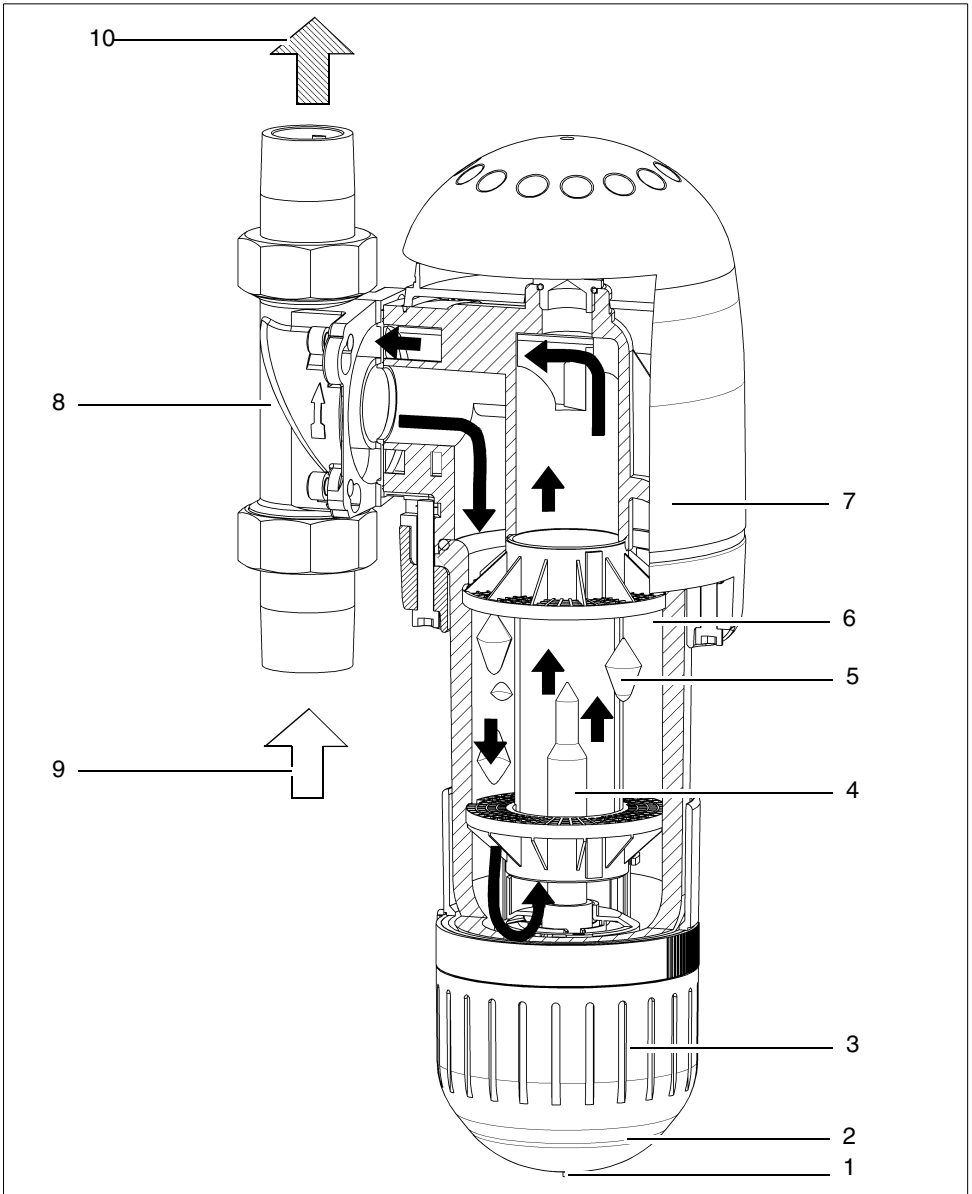

Afb. 6: Funktionsbeschreibung

- |  |                             |
|--|-----------------------------|
| <b>1</b> Taster  | <b>6</b> Transparante klok  |
| <b>2</b> Deksel electronica met revitaliserings-<br>electronica en batterijvakje | <b>7</b> Afdekking          |
| <b>3</b> Afdekking electronica   | <b>8</b> Inbouwdraaiflens   |
| <b>4</b> Lichtgeleider   | <b>9</b> Watertoevoer       |
| <b>5</b> Stenen  | <b>10</b> Gejuweleerd water |

## 5.4 Revitalisering

Om de werking van de stenen langdurig te behouden moeten deze met regelmatige tussenpozen worden geregenereerd (= gerevitaliseerd). Voor de revitalisering van de edelstenen wordt een speciaal met **edelstenen** harmoniserende lichtbron en zodoende energiebron gebruikt, waarmee de edelstenen automatisch eenmaal per week worden gerevitaliseerd. De lichtbron wisselt van kleurspectrum tussen rood; groen en blauw. Dit proces duurt ca. 10 minuten.

De juwelering van het water heeft ook plaats tijdens een revitalisering van de edelstenen, zodat er zonder onderbreking kan worden gewerkt.

Naast de automatische revitalisering van de edelstenen kan de revitalisering ook handmatig worden gestart. Hiertoe wordt knop (1) ingedrukt. Een handmatige revitalisering is in de regel niet nodig, maar kan voor demonstratiedoeleinden of bij bijzonder hoog waterverbruik worden uitgevoerd.

### 5.4.1 Revitaliseringselektronica

De revitaliseringselektronica regenereert de **edelstenen** door middel van een met de stenen harmoniserende lichtbron.

- De **edelstenen** worden automatisch eenmaal per week gerevitaliseerd. Door het gebruik van taster (1) kan dit proces met de hand worden geactiveerd.
- Uitgeputte batterijen moeten tijdig worden vervangen om een continue revitalisering van het water te garanderen.

## 5.5 Ombouw / wijzigingen / onderdelen



ATTENTIE



(zie hoofdstuk “Veiligheidsinstructies en gevaren indien niet nagekomen”)

Er mogen uitsluitend originele onderdelen worden gebruikt!

Eigenmachtige ombouw en wijzigingen zijn om veiligheidsredenen verboden! Deze kunnen de functie van het juweleringsapparaat nadelig beïnvloeden, tot lekkages en in het uiterste geval tot het barsten van het juweleringsapparaat voeren. De opgedrukte keurmerken zijn uitsluitend bij het gebruik van originele onderdelen geldig.

### 5.5.1 Onderhoud / reparatie

- Vóór werkzaamheden aan het juweleringsapparaat die verder reiken dan een zuiver van het bedrijf afhankelijke bediening, moet het juweleringsapparaat drukvrij worden gemaakt! Indien dit niet wordt nageleefd, kan er in het huis waterschade optreden, doordat het water ongecontroleerd naar buiten komt. De in de hoofdstukken “Installatie” en “Onderhoud” genoemde instructies moeten precies worden opgevolgd.

## 5.6 Bedrijfsonderbreking



(zie hoofdstuk “Veiligheidsinstructies en gevaren indien niet nagekomen”)

Wanneer een juwelieringsapparaat afgeflensd of losgeschroefd moet worden, het hoofdstuk “Voorgescreven gebruik” absoluut in acht nemen!

- De flensvlakken beschermen tegen beschadigingen! Beschadigde flensvlakken kunnen niet meer dicht afsluiten. Door naar buiten stromend water kunnen daardoor het huis en de inrichting beschadigd raken.
- Waarborgen dat er geen vuil in het juwelieringsapparaat kan terechtkomen! Dit vuil kan bij een hernieuwde inbedrijfneming van het juwelieringsapparaat in contact komen met drinkwater en daaraan worden afgegeven. Personen die vervuild water consumeren lopen een gezondheidsrisico.
- Het juwelieringsapparaat vorstvrij opslaan! Door vorst kan in holtes van het juwelieringsapparaat ingesloten water bevroren, waarbij het juwelieringsapparaat mechanisch zodanig kan worden beschadigd dat dit op bedrijfsdruk gaat

lekken of kan barsten. Door naar buiten stromend water kan vrij grote materiële schade in het huis ontstaan. Bovendien kunnen personen die zich in de buurt van het juwelieringsapparaat bevinden, gewond raken door , afspringende filteronderdelen.

- Bij de hernieuwde ingebruikneming van het juwelieringsapparaat te werk gaan zoals bij een nieuw juwelieringsapparaat.

## 6. Storing

**Het openen van het apparaat en het vervangen van met waterdruk belaste onderdelen mag uitsluitend gebeuren door personen met een concessie daarvoor, om de veiligheid van het apparaat en de dichtheid te waarborgen.**

### Hulp bij storingen:

Storing	Oorzaak	Remedie
Energiebron gaat niet branden bij het indrukken van de taster van de revitaliseringselektronica.	Batterij is leeg.	Door nieuwe batterijen vervangen.
Lekkages in het juwelieringsapparaat!	Juwelieringsapparaat is aan vrij hoge temperaturen of oplosmiddelen blootgesteld.	Installateur of meest nabije klantenservice informeren.
Filterklok wordt troebel!		
Haarscheurtjes op de filterklok!		

## 7. Onderhoud



(zie hoofdstuk “Veiligheidsinstructies en gevaren indien niet nagekomen”)

Absoluut hoofdstuk “Voorgeschreven gebruik” in acht nemen!

### 7.1 Reiniging



(zie hoofdstuk “Veiligheidsinstructies en gevaren indien niet nagekomen”)

**Voor de reiniging van de behuizing en de transparante filterklok mag uitsluitend helder drinkwater worden gebruikt.**

In het huishouden gebruikelijke multifunctionele reinigingsmiddelen en glasreinigers kunnen wel 25% oplosmiddel of alcohol (spiritus) bevatten.

Deze substanties kunnen de kunststof onderdelen chemisch aantasten, wat tot verbroosing en ook breuk kan leiden.

**Dergelijke reinigers mogen daarom niet worden gebruikt.**

### 7.2 Controleren van de revitaliseringselektronica

De revitaliseringselektronica kan worden gecontroleerd door het indrukken van de taster.

- Wanneer de energetiseringsdiode gaat branden, is de revitaliseringselektronica functioneel en bezitten de batterijen nog voldoende capaciteitsvermogen. Deze batterijtest heeft geen invloed op de wettelijke revitalisering.

- Wanneer de energetiseringsdiode niet gaat branden, dan moeten de batterijen worden vervangen door nieuwe lekvrije batterijen.

#### Vervangen van de batterijen:

- Het deksel elektronica wegnemen.
- De in het batterijvakje zittende batterijen vervangen door nieuwe batterijen van dezelfde constructie (afmeting AA).
- Het deksel elektronica weer monteren.
- De verbruikte batterijen dienen ter recycling te worden terug gegeven.

## 8. Garantie en service

Om uw wettelijke aanspraak op garantie te verkrijgen is het volgens DIN 1988, deel 8, nodig dat afhankelijk van het waterverbruik om de 3-6 maanden een visuele controle plaatsheeft. Vervanging van de **edelstenen** om de 5 jaar.

## 9. Gegevensblad

### 9.1 Type

JUDO JU-WEL Trio Juweleringsapparaat

Korte aanduiding: JUW-T

### 9.2 Soorten uitvoering

Model	Bestelno.
JUW-T ¾"	8270030
JUW-T 1"	8270031
JUW-T 1¼"	8270032
JUW-T met JQR ¾" - 1¼"	8270033

### 9.3 Technische gegevens

Voor alle apparaatgrootten geldt:

- Drukverlies: 0,35 bar bij de in de tabel aangegeven nominale doorstroming.
- Maximale omgevings- en watertemperatuur: 30 °C (86 °F)
- **Het te filteren water moet voldoen aan de Europese drinkwaterverordening, en tevens beantwoorden aan de verordening inzake de vernieuwing van de Drinkwaterverordening van 21 mei 2001.**
- Schroefdraadaansluiting volgens DIN 2999.

### Nominale druk

Model	Bedrijfsdruk	Nominale druk
JUW-T ¾" – 1¼"	1,5 – 10 bar	PN 10

De nominale druk geeft de drukfase aan waarmee het juweleringsapparaat aan de eis van DIN 19632 moet voldoen.

### Gewicht

Model	Gewicht
JUW-T ¾"	3,2 kg
JUW-T 1"	3,5 kg
JUW-T 1¼"	4,0 kg
JUW-T ¾" - 1¼"	4,5 kg

### Nominale doorstroming

Model	Nominale doorstroming tot	Drukverlies bij nominale doorstroming
JUW-T ¾"	3,3 m³/h	0,35 bar
JUW-T 1"	4,5 m³/h	0,35 bar
JUW-T 1¼"	5,5 m³/h	0,35 bar

## 9.4 Montageafmetingen

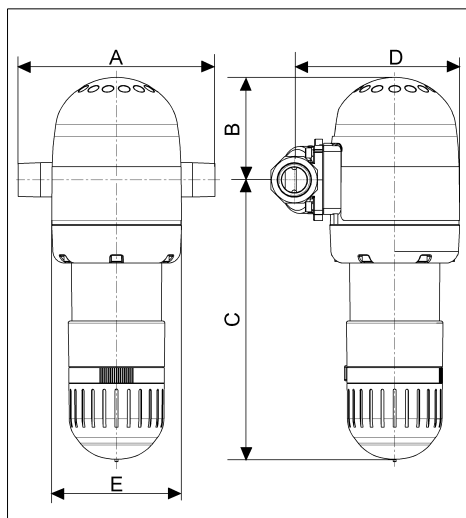

Afb. 7: alle afmetingen

Model	A	B	C	D	E
JUW-T ¾"	180	105	280	170	130
JUW-T 1"	195	105	280	170	130
JUW-T 1¼"	230	105	280	180	130

Alle maten in [mm] (zie afb. 7)

A = Montagelengte

B = Hoogte boven midden buis

C = Hoogte beneden midden buis

D = Diepte

E = Breedte

## 9.5 Leveringsomvang

- Kant-en-klaar voorgemonteerd juweleringsapparaat
- Bedieningshandleiding
- Inbouwdraaiflens JQE ¾", 1" of 1¼" met bajonetaansluiting en schroefkoppeling
- 2 x microbatterijen voor de memo-elektronica (grootte AAA).

## 9.6 Accessoires

- JUDO uitbreidingsset-Quickset JQR Bestelno. 825 0041. Voor de serieschakeling van twee apparaten, b.v. filter en waterbehandelingsinstallatie.

10. Onderdelen JUW-T ¾" – 1¼"

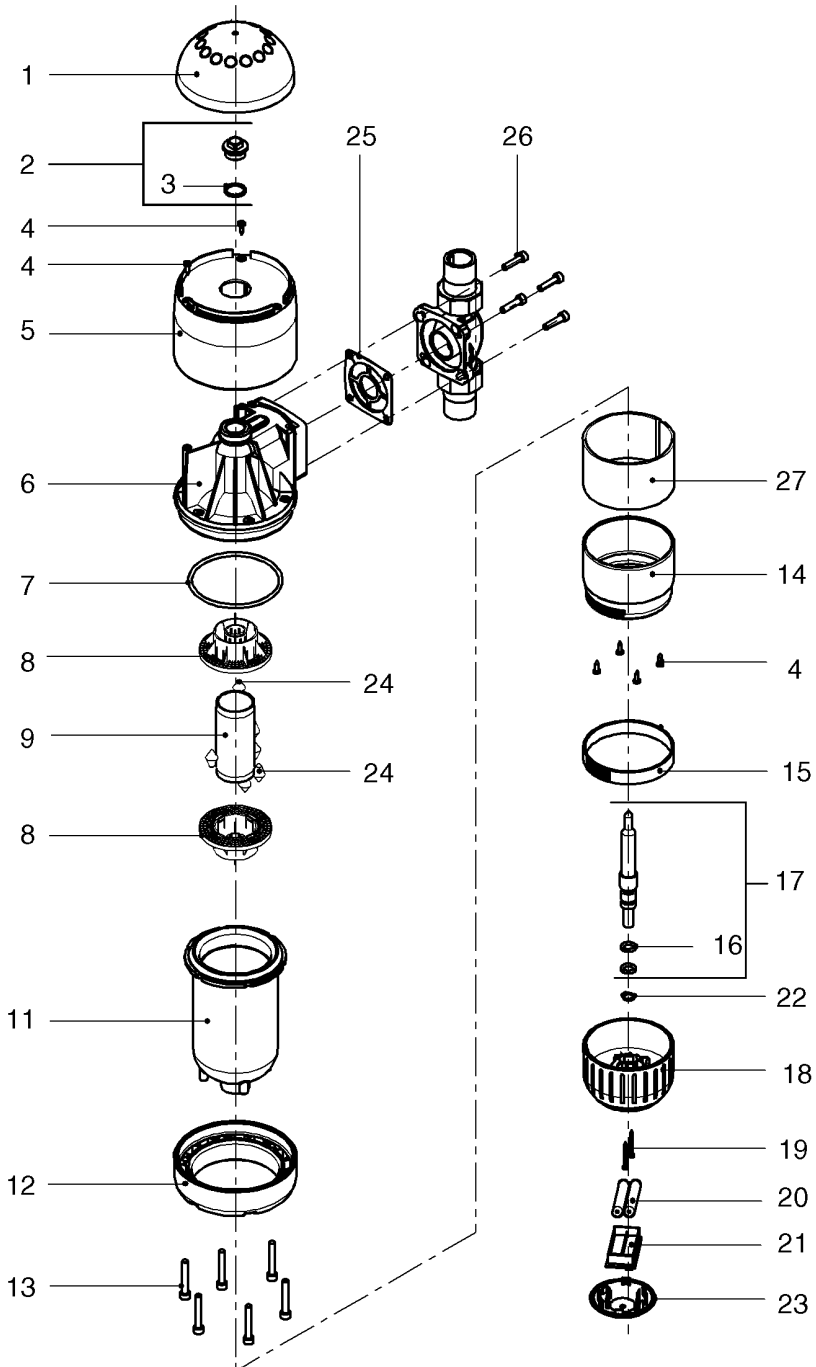

## Onderdelenlijst JUW-T ¾" – 1¼"

Pos.	Aanduiding (Aanbevolen gemiddelde vervanginterval bij aan slijtage onderhevig onderdeel [*])	Stuks	BestelNo.	VE <sup>1)</sup> /Stuks
1	afdekking	1	2010312	18
2	stop compleet	1	2010331	10
3	O-ring 18x2,2 *****	1	1200195	1
4	lenskopschroef 3,5 x 13	2	1607114	1
5	afdekking	1	2270003	45
6	ondergedeelte	1	2010308	210
7	O-ring 90x4 *****	1	1120333	9
8	scheidingsschot	2	1120595	35
9	afstandsbuis	1	1440163	15
11	Edelsteenreservoir	1	2010324	198
12	flensring	1	2010313	103
13	cil. schroef M6x40	6	1650123	3
14	ondergedeelte behuizing	1	2010314	45
15	Stelring	1	2270001	8
16	O-ring 10x3 *****	2	1120332	2
17	lichtgeleider compleet	1	2010319	39
18	afdekking elektronica	1	2010316	29
19	lenskopschroef 2,9x32	2	1650350	2
20	microbatterij *	2	1500202	4
21	Meerkleurige lichtlader	1	1500332	65
22	borgring *****	1	1650351	1
23	deksel elektronica	1	2010317	12
24	Gemengde stenen (Amethyst, Berg- kristal, Rozenquarz) *****		2270008	
25	profielflenspakking	1	1200218	5
26	cil.-schroef M6x25	4	2010199	2
27	afscherming	1	2270004	40

1) VE = Verrekeningseenheid

Austauschintervall

\* = 1 jaar

\*\*\*\*\* = 5 jaar

Verlengde garantietijd indien een onderhoudscontract wordt afgesloten!

## 11. Klantenservice



### JUDO Wasseraufbereitung GmbH

Postfach 380 • D-71351 Winnenden  
 Tel. +49 (0)7195/6 92-0 • Fax: +49 (0)7195/6 92-188  
 e-mail: info@judo-online.de • www.judo-online.de



### JUDO France S.à.r.L

76 Rue de la Plaine des Bouchers • Technosud • F-67100 Strasbourg  
 Tel. +33 (0)3 88 65 93 94 • Fax +33 (0)3 88 65 98 49  
 e-mail: info@judo.fr • www.judo.fr



### JUDO BeNeLux

Kerkstraat 1 / 1 Rue de l'Eglise • B-1780 Wommel  
 Tel. +32 (0)24 60 12 88 • Fax +32 (0)24 61 18 85  
 e-mail: info@judo-online.be • www.judo-online.be



### JUDO Austria

Zur Schleuse 5 • A-2000 Stockerau  
 Tel. +43 (0)2266 / 6 40 78 • Fax +43 (0)2266 / 6 40 79  
 e-mail: info@judo-online.at • www.judo-online.at

ingebouwd door:

<b>JUDO HEIFI-TOP</b> Verwarmingsterugspoelfilter voor de slibverwijdering en gasafscheiding, ideaal in combinatie met JUDO HEIFI-FÜL.	<b>JUDO HEIFI-FÜL</b> Automatisch verwarmingsnavoedingsstation om te kunnen voldoen aan DIN EN 1717, ideaal in combinatie met JUDO HEIFI-TOP	
<b>JUDO HUISWATERSTATION PROMI</b> Beveiligingsfilter tegen terugspoeling met JUDO PROFI-PLUS-techniek, drukregelaar en terugspoelblokkering.	<b>JUDO ZEWA-WATER-STOP</b> Centraal armatuur voor watercontrole. Blokkeert bij buisbreuk, herkent lekkages.	<b>JUDO BIOSTAT 2000</b> Alternatieve waterzuivering tegen kalkafzettingen zonder vervolgcosten, zonder patroonvervangning.

Alle gegevens over afbeeldingen, maten en de uitvoering hebben betrekking op de dag waarop zij in druk zijn bezorgd. Wijzigingen die de technische vooruitgang en de verdere ontwikkeling dienen, behouden wij ons voor. Er kunnen geen aanspraken worden gemaakt op claims op modellen en producten.

1701313 • 2005/07