

Instructions de montage et de service

JUDO HEIFI-FÜL

Dispositif de remplissage d'eau d'appoint ¾"

Valable pour les pays de la CE et la Suisse

Langue: français

Attention:

Avant le montage et la mise en service, il est absolument indispensable d'avoir lu, compris et observé les instructions de montage et de service ainsi que les consignes de sécurité! Il convient de toujours les remettre entre les mains de l'exploitant.

**Durée de garantie prolongée
en cas de conclusion d'un
contrat de maintenance!**

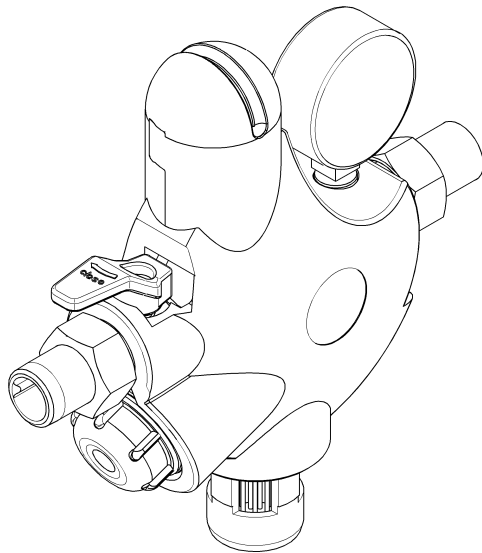

Illustration: JHF-F ¾"



Demandes, commandes, service-clients

JUDO Wasseraufbereitung GmbH

Postfach 380

D-71351 Winnenden

Téléphone: +49 (0)7195/6 92-0

Téléfax: +49 (0)7195/6 92-188

internet: <http://www.judo-online.de>

e-mail: info@judo-online.de

Adresse postale

JUDO Wasseraufbereitung GmbH

Hohreuschstrasse 39-41

D-71364 Winnenden

Chère cliente, cher client,

Nous vous remercions pour la confiance que vous nous avez témoignée en achetant ce dispositif de remplissage d'eau d'appoint. Il est réalisé selon les toutes dernières connaissances techniques.

Selon la norme DIN EN 1717, seuls des raccords permanents pour le remplissage des circuits d'eau de chauffage avec de l'eau potable sont tolérés.

Le dispositif de remplissage d'eau d'appoint automatique sert à l'automatisation du mécanisme de remplissage des installations d'eau chaude pour chauffage. Selon la norme DIN EN 1717, le disconnecteur BA intégré empêche le retour de l'eau chaude dans conduites d'eau potable. Dans cette combinaison avec le disconnecteur BA selon la norme DIN EN1717, le raccord permanent sur l'installation de chauffage est autorisé. Le réducteur intégré permet d'avoir une pression constante correcte sur l'installation.

Chaque dispositif de remplissage d'eau d'appoint a été vérifié consciencieusement avant la livraison.

En cas d'apparition de difficultés, veuillez vous adresser au service SAV compétent.

Marque déposée:

Les marques mentionnées dans ce document sont des marques déposées protégées et enregistrées des détenteurs/propriétaires concernés.

© JUDO Wasseraufbereitung GmbH

D-71351 Winnenden

Tous droits réservés.

Toute réimpression - même partielle - interdite sans autorisation explicite.

Table des matières

1. A propos de ces instructions de service 3

1.1 Symboles utilisés 4

1.2 Consignes de sécurité et risques encourus en cas d'inobservation . 4

1.3 Unités utilisées 4

2. Utilisation conforme..... 5

2.1 Information concernant des dangers particuliers 5

3. Remarques concernant le produit ... 6

3.1 Domaine d'utilisation 6

3.2 Homologation 6

4. Installation 6

4.1 Généralités 6

5. Service..... 8

5.1 Description fonctionnelle 8

5.2 Transformations / modifications / pièces de rechange 8

5.3 Maintenance du disconnecteur BA 8

5.4 Réglage et maintenance du réducteur de pression..... 8

6. Dysfonctionnements 9

7. Maintenance..... 9

7.1 Nettoyage 9

8. Garantie et entretien 9

9. Fiche technique 10

9.1 Type..... 10

9.2 Types d'exécution..... 10

9.3 Caractéristiques techniques 10

9.4 Colisage..... 10

9.5 Accessoires 10

10. Pièces détachées 11

11. Service-clients 12

Annexe: Bon à valoir pour conseil

1. A propos de ces instructions de service



(voir chapitre “Consignes de sécurité et risques encourus en cas d'inobservation”)

Ce manuel d'instructions de service doit être disponible à tout moment sur le lieu d'utilisation du dispositif de remplissage d'eau d'appoint.

Ce manuel d'instructions de service contient des informations importantes afin d'exploiter le dispositif de remplissage d'eau d'appoint en toute sécurité, de manière conforme et rentable. Il contient des informations fondamentales qui doivent être observées lors de l'installation, du service ainsi que de la maintenance.

L'observation de ces informations permet d'éviter les risques, de réduire les coûts de réparation et d'augmenter la fiabilité ainsi que la longévité du dispositif de remplissage d'eau d'appoint.

Ce manuel d'instructions de service doit être lu, compris et utilisé par toute personne chargée d'exécuter par exemple les travaux suivants sur le dispositif de remplissage d'eau d'appoint:

- **installation**
- **service**
- **maintenance** (entretien, inspection, remise en état)

L'installation et la maintenance doivent être exclusivement confiées à un personnel autorisé par le constructeur qui est en mesure de respecter les consignes et les prescriptions spécifiques de pays, stipulées dans les instructions de montage et de service.

Outre les instructions de service ainsi que les réglementations de prévention des accidents en vigueur dans le pays d'utilisation et sur le site d'utilisation, il est également indis-

pensable de strictement observer les règles de techniques spécialisées reconnues assurant un travail en toute sécurité et dans les règles de l'art.

C'est pourquoi il est absolument indispensable que ce manuel d'instructions de service ait été lu et compris avant l'installation, la mise en service, et la maintenance par le monteur ainsi que par le personnel spécialisé/l'exploitant.

Il n'est pas seulement indispensable d'observer les consignes de sécurité générales stipulées au chapitre "Utilisation conforme" mais également les consignes de sécurité spéciales mentionnées sous les autres points principaux.

1.1 Symboles utilisés

Les consignes de sécurité stipulées dans ce manuel d'instructions de service sont repérées par les symboles suivants:



ATTENTION

Information indiquant des risques imminents



Avertissement indiquant la présence d'une tension électrique



Couples de serrage prescrits par le constructeur



Astuces d'utilisation et autres informations

Les consignes directement apposées sur le filtre comme par exemple:

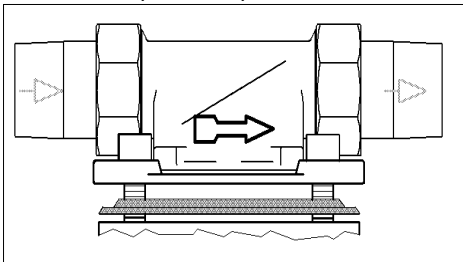

Illustration 1: Bride rotative de montage

- sens d'écoulement (cf. illustration 1)
- plaque signalétique
- consigne de nettoyage

doivent toujours être maintenues dans un état entièrement lisible.

1.2 Consignes de sécurité et risques encourus en cas d'inobservation

L'inobservation des symboles généraux de l'appareil est susceptible d'occasionner par exemple les risques suivants:

- défaillance de fonctionnalités importantes du dispositif de remplissage d'eau d'appoint.
- risques encourus par des personnes dus à des influences électriques et mécaniques.
- risques encourus par des personnes et par l'environnement dus à une fuite.

Il convient d'éviter toute activité/tout travail risquant d'entraver la sécurité.

L'inobservation de ce manuel d'instructions de service et de ses consignes de sécurité est susceptible de menacer aussi bien des personnes que l'environnement et le dispositif de remplissage d'eau d'appoint.

1.3 Unités utilisées

Les unités divergeant du système d'unités international (SI = System International) suivantes sont utilisées:

Unité	Conversion
°F	$^{\circ}\text{F} = 9/5^{\circ}\text{C} + 32$
bar	$1 \text{ bar} = 10^5 \text{ Pa} = 0,1 \text{ N/mm}^2$
3/4"	DN 20

2. Utilisation conforme

L'installation et l'utilisation du dispositif de remplissage d'eau d'appoint sont chacune soumises aux consignes et prescriptions nationales en vigueur.

Outre les instructions de service ainsi que les réglementations de prévention des accidents en vigueur dans le pays d'utilisation, il est également indispensable de strictement observer les règles de techniques spécialisées reconnues assurant un travail en toute sécurité et dans les règles de l'art.

Le dispositif de remplissage d'eau d'appoint est fabriqué selon les normes techniques les plus récentes en vigueur et dans le respect des dernières normes de sécurité allemandes.

Le dispositif de remplissage d'eau d'appoint ne doit être utilisé que tel qu'indiqué dans la notice d'utilisation. Une utilisation différente ou dépassant ce cadre est considérée comme non conforme.

Une utilisation non conforme et le non respect des symboles d'indication de danger et des consignes de sécurité peuvent entraîner des risques imminents supplémentaires. Le constructeur/fournisseur décline toute responsabilité en cas de dommages qui en résulteraient. Seul l'utilisateur est tenu responsable.

L'observation du manuel d'instruction de service fait partie de l'utilisation conforme. Avant une utilisation éventuelle du dispositif de remplissage d'eau d'appoint à des fins dépassant le cadre décrit dans le manuel d'instructions et de mise en service, il est indispensable de consulter le constructeur/fournisseur pour avis. Le dispositif de remplissage d'eau d'appoint doit être utilisé exclusivement dans un état technique impeccable ainsi que d'une manière conforme, en pleine conscience des règles de sécurité et des risques encourus et dans le strict respect du manuel d'instructions et de mise en service.

Des dérangements fonctionnels doivent être immédiatement éliminés!

2.1 Information concernant des dangers particuliers

2.1.1 Appareils / dispositifs électriques



Aucune conduite et aucun appareil électrique ne doit se trouver sous le dispositif de remplissage d'eau d'appoint!

Les appareils / dispositifs électriques non protégés contre les projections d'eau disposés à proximité du dispositif de remplissage d'eau d'appoint peuvent être endommagés par de l'eau qui s'en échappe lors du rétro-lavage ou en cas d'une utilisation non conforme.

Si les appareils / dispositifs électriques sont raccordés à l'alimentation électrique, il y a risque de court-circuit. Dans pareil cas, il y a danger d'électrocution. C'est pourquoi les appareils / dispositifs électriques qui se trouvent à proximité doivent être protégés contre les projections d'eau ou correspondre aux exigences légales régissant leur utilisation dans des locaux humides (protection IP44).

3. Remarques concernant le produit

3.1 Domaine d'utilisation

Le dispositif de remplissage d'eau d'appoint est utilisé pour l'eau de circuits de chauffage allant jusqu'à 90°C maximum.

Selon la norme DIN EN 1717, seuls des raccords permanents pour le remplissage des circuits d'eau de chauffage avec de l'eau potable sont tolérés.

Le dispositif de remplissage d'eau d'appoint automatique sert à l'automatisation du mécanisme de remplissage des installations d'eau chaude pour chauffage. Selon la norme DIN EN 1717, le disconnecteur BA intégré empêche le retour de l'eau chaude dans les conduites d'eau potable. Dans cette combinaison avec le disconnecteur BA selon la norme DIN EN 1717, le raccord permanent sur l'installation de chauffage est autorisé. Le réducteur intégré permet d'avoir une pression constante correcte sur l'installation.

3.2 Homologation

Le sigle DVGW



Illustration 2: sigle DVGW

Les appareils sont conformes aux règles techniques des installations d'eau potable selon la norme DIN EN 1717. Ils ont été vérifiés par la DVGW et autorisés à porter le sigle DVGW (cf. illustration 2).

4. Installation

4.1 Généralités



(voir chapitre "Consignes de sécurité et risques encourus en cas d'inobservation")

Il convient de faire installer le dispositif de remplissage d'eau d'appoint par des personnes spécialisées compétentes et d'être particulièrement attentif au chapitre "Utilisation conforme".

Les conduites montées sur le dispositif de remplissage d'eau d'appoint doivent être en mesure de supporter le poids du dispositif de remplissage d'eau d'appoint sinon elles risquent d'être endommagées, voire de se rompre, provoquant des dégâts d'eau. Les personnes se trouvant aux alentours du dispositif de remplissage d'eau d'appoint risquent d'être blessées par les projections d'eau chaude. Il convient donc de fixer davantage, voire de soutenir les conduites.

Pour une utilisation et un entretien sans soucis, respectez impérativement les intervalles indiqués. Il convient de laisser un espace de 250 mm au dessus et en dessous du dispositif de remplissage d'eau d'appoint.

Conseil d'installation:

Si un filtre de protection à rétrolavage est installé, nous vous conseillons d'installer le dispositif de remplissage d'eau d'appoint derrière le filtre de protection à rétrolavage.

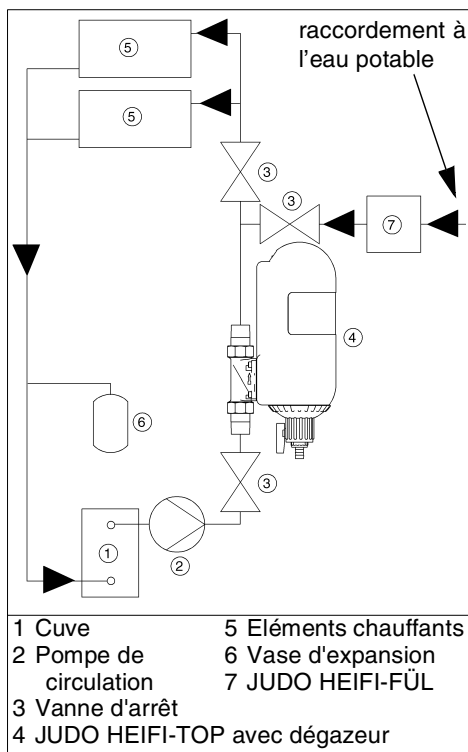

Illustration 3: Installation

4.1.1 Conditions pour le lieu d'installation

Le lieu d'installation doit être sec et sans risque de gel! L'accès au dispositif de remplissage d'eau d'appoint est réservé aux personnes autorisées.

4.1.2 Position de montage



(voir chapitre "Consignes de sécurité et risques encourus en cas d'inobservation")

Le dispositif de remplissage d'eau d'appoint doit être installé horizontalement ($\pm 5^\circ$)!

4.1.3 Montage du dispositif de remplissage d'eau d'appoint



Le couple de serrage (env. 4 Nm) doit être de sorte que le joint soit étanche et que le filtre ne soit pas endommagé ou soumis à une contrainte mécanique!

Les conduites doivent être installées de façon à ce que l'évacuation soit verticale et dirigée vers le bas, afin que l'eau en déperdition puisse s'évacuer facilement. Un lieu d'installation aisément accessible facilite la maintenance et la surveillance.



(voir chapitre "Consignes de sécurité et risques encourus en cas d'inobservation")

Le lieu d'installation doit être protégé de l'inondation et du gel et doit être aéré régulièrement.

Il convient de prévoir une conduite d'écoulement d'une capacité suffisante.



Afin qu'une fonction durable et impeccable puisse être garantie, nous vous conseillons l'installation d'un filtre pour l'eau potable selon la norme DIN 19632 immédiatement après le compteur d'eau.

Il convient de respecter les intervalles pour la maintenance du dispositif de remplissage d'eau d'appoint.

Il est conseillé d'installer une vanne d'arrêt après le dispositif de remplissage d'eau d'appoint afin qu'on ne soit pas obligé de vider l'installation lors d'éventuels travaux de maintenance sur le disconnecteur BA.

5. Service



(voir chapitre “Consignes de sécurité et risques encourus en cas d’observation”)

Respecter absolument le chapitre “Utilisation conforme”!

5.1 Description fonctionnelle

Le dispositif de remplissage d'eau d'appoint contient toutes les pièces réglementaires pour la norme DIN EN 1717 afin de pouvoir relier la conduite d'eau potable directement sur le circuit de l'installation de chauffage.

Le réducteur de pression intégré garantit une pression constante de sortie pré-réglée. C'est ainsi que l'installation de chauffage est protégée contre une éventuelle surpression lors du remplissage d'appoint.

5.2 Transformations / modifications / pièces de rechange



(voir chapitre “Consignes de sécurité et risques encourus en cas d’observation”)

Seules les pièces d'origine sont habilitées !

Il est interdit de procéder à des transformations ou à des modifications de son propre chef pour des raisons de sécurité! Elles peuvent altérer le bon fonctionnement et l'étanchéité du dispositif de remplissage d'eau d'appoint.

5.3 Maintenance du disconnecteur BA

Selon la norme DIN EN 1717, il convient de procéder régulièrement à une maintenance du disconnecteur BA.



Durée de garantie prolongée en cas de conclusion d'un contrat de maintenance!

La vérification du fonctionnement correct de l'installation doit être effectuée un an après l'installation, au plus tard deux ans après.

5.4 Réglage et maintenance du réducteur de pression



(voir chapitre “Consignes de sécurité et risques encourus en cas d’observation”)

Le réducteur de pression du dispositif de remplissage d'eau d'appoint est réglé sur 1,5 bar côté installation. Le bon fonctionnement du réducteur de pression doit être vérifié au moins une fois par an, et le réducteur de pression nettoyé.

5.4.1 Réglage du réducteur de pression

Le domaine de réglage: 0,5 et 3 bar

- Retirer la coque isolante.
- Dévisser la vis sur le volant manuel du réducteur de pression.
- **Réduction de pression:** régler sur la position Minus (-).
- Etre attentif au manomètre de pression à la sortie !
- **Augmentation de pression:** régler sur la position Plus (+).
- Etre attentif au manomètre de pression à la sortie !

- Lorsque la pression souhaitée est atteinte, revisser.
- Remettre la coque isolante en place.

6. Dysfonctionnements

L'ouverture des appareils et le remplacement de pièces soumis à des pressions d'eau doivent être exclusivement exécutés par des personnes autorisées afin d'assurer la sécurité et l'étanchéité de l'appareil.

7. Maintenance



(voir chapitre "Consignes de sécurité et risques encourus en cas d'inobservation")

Il est indispensable que vous observiez le chapitre "Utilisation conforme"!

7.1 Nettoyage



(voir chapitre "Consignes de sécurité et risques encourus en cas d'inobservation")

Utilisez exclusivement de l'eau claire potable pour le nettoyage.

En effet, les nettoyeurs domestiques universels et les produits de nettoyage pour vitrage usuels contiennent parfois jusqu'à 25 % de solvant ou d'alcool.

Ces substances risquent d'attaquer chimiquement les pièces en plastique, ce qui donnera lieu à des fragilisations ou même à la rupture.

C'est pourquoi de tels nettoyeurs ne doivent pas être utilisés.

8. Garantie et entretien

Pour pouvoir bénéficier des droits de garantie, il est nécessaire, conformément à la norme DIN 1988, partie 8, qu'on procède " ...à un contrôle du réglage de la pression à la sortie au manomètre (contrôle visuel) sans débit et à débit maximum... " " Contrôle du fonctionnement, de l'étanchéité et de la sécurité... ".

Le contrat de maintenance est la meilleure garantie pour un fonctionnement impeccable, même au-delà des limites de la garantie.

Pour l'exécution des travaux d'entretien réguliers ainsi que pour l'approvisionnement en matériel d'usure, etc., il faut mandater des artisans qualifiés ou le SAV d'usine.

En cas de dysfonctionnement du raccordement dû à la pollution, la garantie devient caduque.

9. Fiche technique

9.1 Type

JUDO HEIFI-FÜL dispositif de remplissage d'eau d'appoint

Désignation abrégée : JHF-F

9.2 Types d'exécution

Modèle	Référence
JHF-F ¾"	8060040

9.3 Caractéristiques techniques

Raccordement	¾" IG
Débit nominal	DN 15
Ecoulement	Eau potable
Pression de service maximum	10 bar
Pression d'entrée minimum	1,5 bar
Pression de sortie	0,5 - 4 bar
Réglage sortie d'usine	1,5 bar
Rapport de pression (pression à l'entrée par rapport à la pression à la sortie)	Max. 10 : 1
Température	65°C
Température max. de l'eau de chauffage	90°C
Raccordement évacuation	DN 40
Capacité de remplissage	V _{max} 1,27 m³/h Δp 1,1 bar

Sens de montage:

Horizontalement, l'évacuation dirigée vers le bas

9.4 Colisage

Le dispositif de remplissage d'eau d'appoint comprend :

- le dispositif de remplissage d'eau d'appoint
- le raccordement en ¾"
- intérieur / extérieur
- la notice de montage et de mise en service

9.5 Accessoires

- Clé pour la maintenance, Référence: 1950123.

10. Pièces détachées

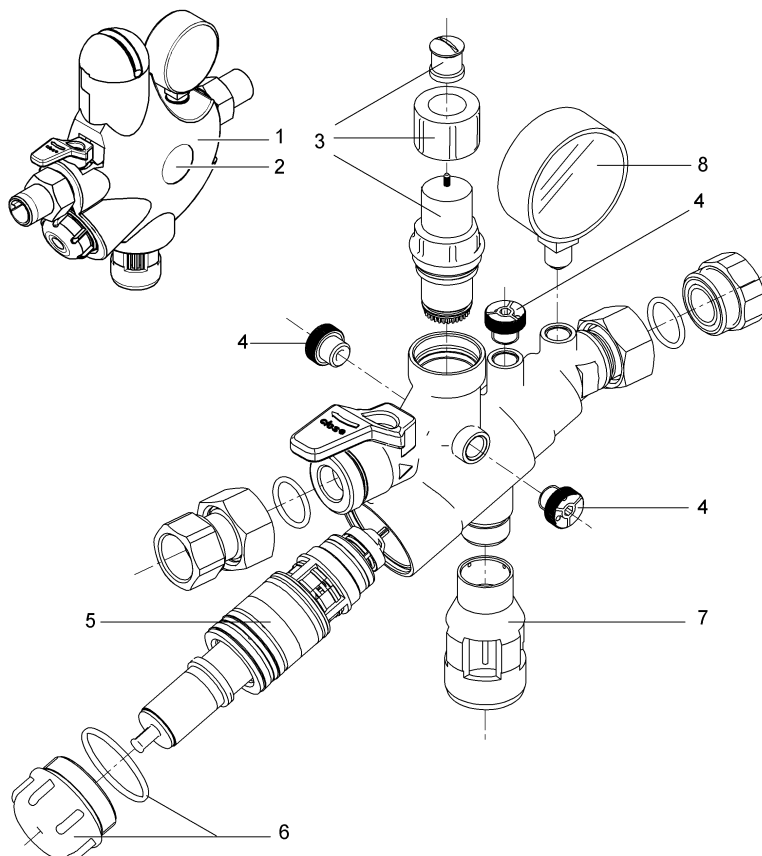

Liste des pièces détachées JHF-F ¾"

Pos.	Désignation (intervalle de remplacement moyen recommandé pour pièces d'usure [*])	Pièces	Référence	UF ¹⁾ /pcs
1	Coques isolantes (set)	1	1140098	30
2	Plaque signalétique	1	1701157	4
3	Cartouche du réducteur de pression ****	1	2060079	79
4	Bouchon	1	2060078	3
5	Cartouche BA complète *****	1	2060082	98
6	Bouchon BA	1	2060081	34
7	Evacuation	1	1120549	15
8	Manomètre	1	2060080	22

1) UF = unité de facturation

Intervalle de remplacement conseillé: **** = 4 ans, ***** = 5 ans

Durée de garantie prolongée en cas de conclusion d'un contrat de maintenance!

11. Service-clients



JUDO Wasseraufbereitung GmbH

Postfach 380 • D-71351 Winnenden
 Tel. +49 (0)7195/6 92-0 • Fax: +49 (0)7195/6 92-188
 e-mail: info@judo-online.de • www.judo-online.de



JUDO France S.à.r.L

76 Rue de la Plaine des Bouchers • Technosud • F-67100 Strasbourg
 Tel. +33 (0)3 88 65 93 94 • Fax +33 (0)3 88 65 98 49
 e-mail: info@judo.fr • www.judo.fr



JUDO BeNeLux

Kerkstraat 1 / 1 Rue de l'Eglise • B-1780 Wemmel
 Tel. +32 (0)24 60 12 88 • Fax +32 (0)24 61 18 85
 e-mail: info@judo-online.be • www.judo-online.be



JUDO Austria

Zur Schleuse 5 • A-2000 Stockerau
 Tel. +43 (0)2266 / 6 40 78 • Fax +43 (0)2266 / 6 40 79
 e-mail: info@judo-online.at • www.judo-online.at

Installé par :

<p>JUDO BIOQUELL-SOFT Le régulateur de dureté BIOQUELL de JUDO réduit la marge de dureté par exemple au degré hydrotimétrique 2.</p>	<p>JUDO JULIA Pompe doseuse pour la solution minérale JUL contre l'eau colorée et la corrosion.</p>	<p>JUDO PROFI-PLUS / PROMI Filtre de protection à rétrolavage Station domestique avec protection bactérienne contre les germes avec système de rotation point par point.</p>
<p>JUDO BIostat-COMBI / BIostat-COMBIMAT La combinaison parfaite d'un dispositif d'hygiène et d'un anti tartre. Protège contre les dépôts de calcaire dans les installations sanitaires et combat les bactéries nocives comme par exemple les légionelles.</p>	<p>JUDO HEIFI-TOP Filtre de protection à rétrolavage pour les circuits de chauffage avec dégazeur intégré, idéal en liaison avec le JUDO HEIFI-FÜL.</p>	<p>JUDO THERMODOS en-dessous Pour le conditionnement et le nettoyage de l'eau chaude dans les circuits de chauffage endessous de 100 kW.</p>

Toutes les indications fournies sous forme de photos, de cotes ou quant à l'exécution correspondent au jour de l'impression. Nous nous réservons le droit d'apporter des modifications servant au progrès technique et au développement. Aucun droit de modèle et de produit ne peut être revendiqué.

1701341 • 2006/05