

GB

Installation and operating instructions

F

Instructions de montage et de service

JUDO EASY FILT-BP

Domestic water station $\frac{3}{4}$ " - $1\frac{1}{4}$ "

Station d'eau domestique $\frac{3}{4}$ " - $1\frac{1}{4}$ "

Attention:

Carefully read through the installation and operating instructions and safety information before installing and putting the unit into service.

These must always be issued to the owner/user.

Attention:

Avant le montage et la mise en service, il est absolument indispensable d'avoir lu, compris et observé les instructions de montage et de service ainsi que les consignes de sécurité ! Il convient de toujours les remettre entre les mains de l'exploitant.

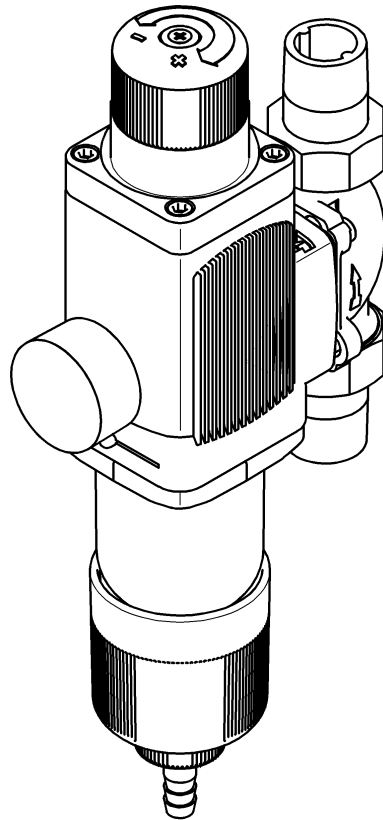

Fig.: JEF-BP $\frac{3}{4}$ " - $1\frac{1}{4}$ "



Inquiries, orders, customer support

JUDO Wasseraufbereitung GmbH

P.O. Box 380

71351 Winnenden

Germany

e-mail: info@judo.eu

www.judo.eu

Address

JUDO Wasseraufbereitung GmbH

Hohreuschstraße 39-41

71364 Winnenden

Germany

Dear Customer,

thank you for the confidence you have shown in us by purchasing this domestic water station. With this domestic water station you have purchased a state of the art unit.

This domestic water station is suitable for use in cold drinking water up to a maximum ambient temperature of 30 °C (86 °F).

This domestic water station is used in drinking water installations for filtering and reducing the pressure of drinking water. An inlet pressure of max 16 bar can be adjusted to a discharge pressure of 15 bar to 6 bar. The discharge pressure set in the factory is 4 bar.

Each domestic water station is thoroughly checked before delivery. Should difficulties occur, please contact the responsible customer service (see back page).

Trademarks:

Trademarks used in this document are protected and registered trademarks of the respective holder.

© JUDO Wasseraufbereitung GmbH

71364 Winnenden

Germany

All rights reserved.

Reprints – even of extracts – is only permitted with special approval.

Table of contents

1. About this instruction manual..... 3
 1.1 Symbols used..... 4
 1.2 Safety information and dangers due to non-compliance 4
 1.3 Units used..... 4
2. Intended use 5
 2.1 Water pressure 5
 2.2 Instructions concerning specific dangers..... 5
3. Product information 6
 3.1 Intended purpose..... 6
 3.2 Materials used 6
4. Installation 6
 4.1 General..... 6
 4.2 Discharging the backwashing water 8
5. Operation 9
 5.1 Commissioning 9
 5.2 Pressure setting..... 10
 5.3 Functional description..... 10
 5.4 Backwashing 11
 5.5 Modifications / changes / spare parts..... 12
 5.6 Stoppages 12
6. Faults 13
7. Maintenance..... 14
 7.1 Cleaning 14
8. Warranty and Services..... 14
9. Data Sheet 15
 9.1 Type..... 15
 9.2 Models 15
 9.3 Technical specifications..... 15
 9.4 Installation dimensions JEF-BP ¾" - 1¼" 16
 9.5 Scope of supply 16
 9.6 Accessories 16
10. Spare parts JEF-BP ¾" – 1¼" 17
11. Customer support 36

1. About this instruction manual



(see chapter "Safety information and dangers due to non-compliance")

The instruction manual must be permanently available at the place in which the domestic water station is used.

This instruction manual is intended to make it easier to familiarize yourself with the domestic water station and its possible intended uses.

The instruction manual contains important information in order to safely, properly and economically run the domestic water station.

It contains fundamental information, which must be observed during installation, operation and maintenance. Observance of this information helps to avoid dangers, reduce repair costs and increase the reliability and service life of the domestic water station.

The instruction manual must be read and used by each person entrusted with carrying out work on the domestic water station, for example:

- **installation**
- **operation**
- **maintenance**
(servicing, inspection, repair)

Installation and maintenance may only be carried out by personnel authorized by the manufacturer, who are capable of fulfilling the instructions given in the installation and operating instructions and the country-specific regulations.

Apart from the instruction manual and the legally binding accident prevention provisions applicable in the country and place of use, the recognized technical regulations for safe and proper work must also be observed.

Therefore, this instruction manual must always be read by the fitter and responsible skilled personnel/owner or operator before installation, commissioning and maintenance.

Not only the general safety notes given in the chapter on “Intended use” are to be observed, but also the special safety notes inserted under the other main items.

1.1 Symbols used

The safety notes contained in this instruction manual are labelled with the following symbols:

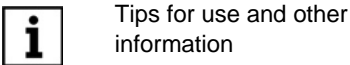
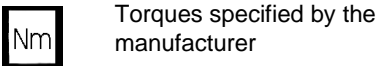
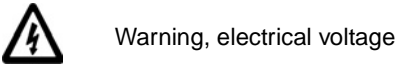

Notes directly attached to the built-in rotary flange or the domestic water station, e. g.

- direction of flow (see fig. 1)
- rating plate
- cleaning information

must always be observed and kept in a fully legible condition.

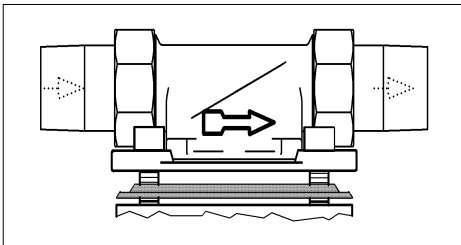

Fig. 1: Built-in rotary flange

1.2 Safety information and dangers due to non-compliance

In detail, failure to observe the general danger symbols can result, for example, in the following risks:

- failure of important functions of the domestic water station,
- danger to persons due to electrical and mechanical effects,
- danger to persons and the environment due to leaks.

Refrain from any unsafe working methods.

Failure to comply with this instruction manual and the safety information can not only result in dangers for people but can also harm the environment and the unit.

1.3 Units used

In derogation of the International System of Units (SI = System International), the following units are used:

| Units | Conversion |
|-------|---|
| °F | °F = 9/5° C + 32 |
| bar | 1 bar = 100 kPa = 0.1 N/mm ² |
| ¾" | DN 20 |
| 1" | DN 25 |
| 1¼" | DN 32 |

2. Intended use

Installation and use of the domestic water station are each subject to the applicable national regulations.

In addition to the operating instructions and the obliging regulations concerning accident prevention that exist in the country of operation and the location of use, the established technical regulations concerning safe and professional work, should also be observed.

The water which is to be treated should fulfil the requirements stipulated by European drinking water directives!

It is absolutely essential that the manufacturer / supplier will be consulted prior to any operation of the device using water of a different quality, respectively with water that contains additives.

This domestic water station is suitable for use in cold drinking water up to maximum ambient temperature of 30 °C (86 °F).

It is produced to state of the art standards and the generally accepted safety regulations in Germany.

The domestic water station may only be used as described in the instruction manual. Any other or further use is deemed not to be intended use.

Additional dangers exist in case of non-intended use and failure to observe the danger symbols and safety information. The manufacturer/supplier are not liable for any losses or damage resulting from this. The risk is solely borne by the user.

Intended use also includes observing the instruction manual.

The manufacturer/supplier must always be consulted before using the domestic water station outside the use limitations given in the instruction manual.

The domestic water station is only to be used in a technically perfect condition, for its intended use, safely and aware of the dangers and with full observance of the instruction manual!

Have any malfunctions corrected immediately!

2.1 Water pressure

The water pressure must be between 1.5 bar and 10 bar.

This domestic water station is used in drinking water installations for filtering and reducing the pressure of drinking water. An inlet pressure of max 16 bar can be adjusted to a discharge pressure of 15 bar to 6 bar. The discharge pressure set in the factory is 4 bar.

2.2 Instructions concerning specific dangers

2.2.1 Electrical devices / equipment



There must not be any electrical cables and devices underneath or in the immediate vicinity of the domestic water station!

Electrical devices / equipment, which are not splash proof and which are located near the domestic water station can be damaged by water which escapes from the domestic water station during backwashing or improper use. If the electrical devices / equipment are connected to the power supply, a short circuit can also occur. In this case there is a risk of people suffering an electric shock. Electrical devices / equipment located near the domestic water station must therefore be splash proof and comply with the legal regulations for wet rooms (IP44).

3. Product information

3.1 Intended purpose

This domestic water station is suitable for use in cold drinking water up to a maximum water temperature of 30 °C (86 °F).

This domestic water station is used in drinking water installations for filtering and reducing the pressure of drinking water.



(see chapter “Safety information and dangers due to non-compliance”)

Please refer to the chapter on “Intended use” for use restrictions.

This domestic water station is used to protect the water pipes and hot water heater against limescale deposits.

This domestic water station removes coarse and fine-grained particles from the water which are larger than or equal in size to the mesh size of the domestic water station.



Particles smaller than the supplied mesh size and impurities causing turbidity cannot be filtered out of the water.

3.2 Materials used

The materials used are resistant to the physical, chemical, and corrosive loads to be expected in the drinking water and fulfil the requirements specified in the DIN EN 13443-1, DIN 19628 (“Mechanical filters in drinking water installations”) and DIN EN 1567 standards („Building valves - Water pressure reducing valves and combination water pressure reducing valves“). All materials are hygienically and physiologically safe. Plastics fulfil the official guideline of the German Federal Environmental Agency as well as the DVGW work sheet W270. Metallic materials fulfil the requirements of the DIN 50930-6 standard (Impact on the drinking water quality).

4. Installation

4.1 General



(see chapter “Safety information and dangers due to non-compliance”)

The unit may only be installed by skilled personnel.

The chapter on “Intended use” must always be observed!

The pipes must be able to safely support the domestic water station.

Otherwise mechanical damage or fractures/bursts can occur in the pipes. This can result in major water damage. People close to the domestic water station are exposed to a health risk due to the large quantities of water released. Therefore, if necessary, the pipes must be additionally fixed or supported.

For convenient operation and maintenance it is absolutely necessary to ensure the given spacings.

A space of at least 200 mm should be maintained above and below the domestic water station. These distances are necessary to be able to properly carry out the backwashing and maintenance work (see chapters “Backwashing” and “Modifications / changes / spare parts”).

4.1.1 Requirements for the place of installation

The room where the unit is installed must be dry and frost free!

Unauthorised persons must not have access to the domestic water station!



(see chapter “Safety information and dangers due to non-compliance”)

- The ambient temperature must not exceed 30 °C (86 °F)! At higher temperatures or direct sun radiation the material can be damaged and the filter hood can even break.
- In order to be able to safely discharge the wastewater in operation and in case of any defects that occur in the system, precise compliance with the details given in the “Installation” chapter is necessary!

If the wastewater (backwashing) cannot be safely and completely discharged, the house and installations can be damaged by water.

- A shut-off valve must be installed upstream and downstream of the domestic water station with a bypass to allow continued water supply when the domestic water station is out of service! This enables the water supply to the domestic water station to be interrupted during installation, servicing/maintenance, repairs and in case of malfunctions. Floods and serious water damage to house installations can therefore be avoided.
- The unit can be installed in all standard drinking water pipes.
- It is not permitted to install the domestic water station **upstream of** the water meter!

4.1.2 Installation position



(see chapter “Safety information and dangers due to non-compliance”)

Always install the domestic water station in a vertical position ($\pm 5^\circ$)!

Failure to observe this can cause uncontrolled backwashing water to escape and can result in water damage.

4.1.3 Mounting the built-in rotary flange

Install using the supplied built-in rotary flange. The built-in rotary flange is used as a connecting element between the pipe and the domestic water station.

It is suitable for both horizontal and vertical pipes.

The built-in rotary flange must be installed in the direction of flow. This is marked by a cast in arrow.

Failure to comply with this means the domestic water station cannot work.



(see chapter “Safety information and dangers due to non-compliance”)

The flange surface of the built-in rotary flange must be in a vertical position! The built-in rotary flange must be fitted so that mechanical stresses cannot occur! Otherwise mechanical damage can result in the built-in rotary flange. Otherwise mechanical damage can result, the pipe may burst or the built-in rotary flange can break. This can result in major water damage.

In this case, people close to the domestic water station are exposed to a health risk due to the large quantities of water.

Therefore, during installation, ensure that no large forces act on the pipe, built-in rotary flange and domestic water station.

4.1.4 Installing the domestic water station

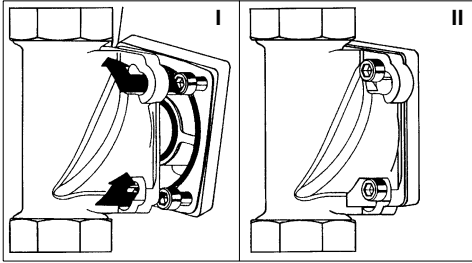

Fig. 2: Built-in rotary flange with bayonet fixture

The built-in rotary flange for the domestic water station is supplied with bayonet drill holes. The necessary seals and screws for this domestic water station have already been mounted.

Do not unscrew the screws!

- Insert the four flange screws in the bayonet drill holes on the built-in rotary flange (see fig. 2I).
- Turn the domestic water station in a clockwise direction as far as it will go (see fig. 2II).
- Tighten the four flange screws.



Select the torque (approx. 4 Nm) so that the gasket closes and the domestic water station is not damaged or strained!



ATTENTION

(see chapter “Safety information and dangers due to non-compliance”)

The section of the profiled flange gasket must point towards the built-in rotary flange (see fig. 3). Failure to observe this can lead to leaks and water escaping. This can in turn cause water damage to the house and its installations.

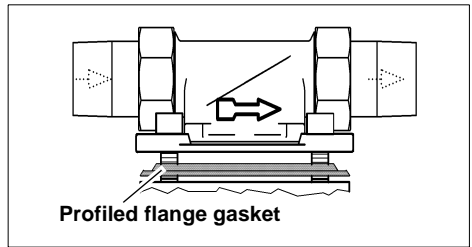

Fig. 3: Built-in rotary flange

4.2 Discharging the backwashing water



ATTENTION

(see chapter “Safety information and dangers due to non-compliance”)

For the backwashing water a wastewater connection (for example a floor drainage) in accordance with DIN 1986 must be in place. If there is no wastewater connection an appropriately sized bucket can be used.

The dimensioning depends on the local circumstances (e.g. wastewater pipe gradient, number of pipe bends, length of the wastewater pipe, etc.). The dimensioning must at least allow all the wastewater to be discharged at the same time. If it is not possible to provide a wastewater connection directly beneath the domestic water station, the flushing water can be fed several metres to the next wastewater connection, either through a hose or a pipe to be fitted to the flushing water valve. This pipe must have the same dimension as the flushing water valve.

In all options, a free discharge must be ensured in accordance with DIN EN 1717.

The following points must be noted if a bucket is used for backwashing:

- If the mains pressure is high, water can splash out of the bucket. In this case, damage to property close to the domestic water station is possible.

- When the bucket is half-filled the backwashing process must be stopped. Otherwise it is possible for the bucket to overflow. Therefore the bucket must be adequately dimensioned (see fig. 4) and the backwashing should be carried out quickly.

4.2.1 Backwashing water discharge options

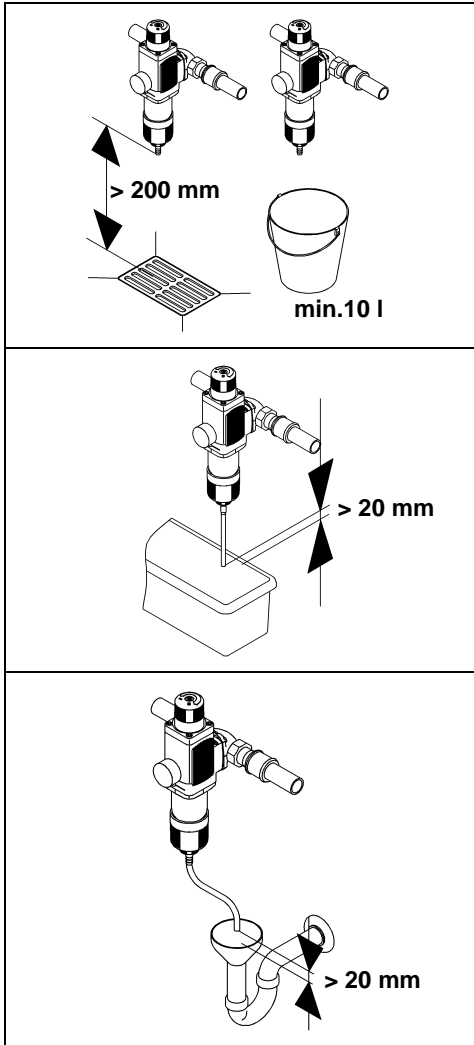

Fig. 4: Backwashing water discharge options

5. Operation



(see chapter "Safety information and dangers due to non-compliance")

Always observe the chapter on "Intended use"!

5.1 Commissioning

Before starting up (initial putting into service or startup after maintenance work), fill the domestic water station with water and vent!

- To this end, after installation the domestic water station is filled with water by opening the upstream shut-off valve.

The domestic water station is now at the same pressure as the water system.

- The enclosed air must then be immediately removed from the domestic water station in order to avoid damage to the installation caused by pressure surges- The domestic water station is vented by means of backwashing (see chapter "Discharging the backwashing water").

After backwashing and venting the domestic water station is ready for use.

5.2 Pressure setting

Change the factory-set pressure of 4 bar:

- Undo the locking screw (1) at the handwheel of the pressure reducer (2).

Turn the handwheel in a clockwise direction = increase pressure.

Turn the handwheel in an anti-clockwise direction = reduce pressure.

The pressure can be set within the range 1.5 - 6 bar.

- Briefly open an extraction point behind the domestic water station, this relieves the pressure and the set pressure can be read off.
- As soon as the required setting range is reached retighten the locking screw on the pressure reducer handwheel.

Fixing the locking screw of the pressure reducer handwheel prevents the setting range from changing by itself.

5.3 Functional description

The unfiltered water flows through the built-in rotary flange (4) into the domestic water station. The water flows through the fine filter from the outside inwards. The filtered dirt is retained by the mesh of the fine filter screen. The retained dirt can be seen from the outside through the transparent filter hood (6). The filter water flows on into the pressure reducer (2). The downstream pressure set can be read off at the manometer (3). The filtered water then leaves the domestic water station through the built-in rotary flange (4).

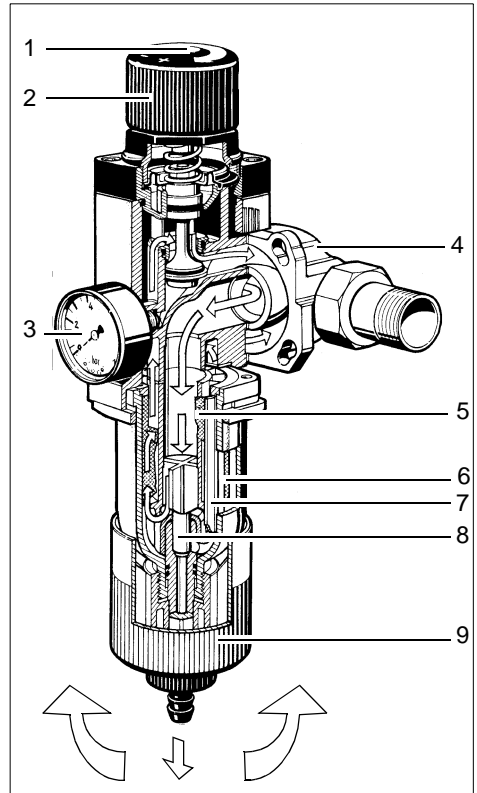

Fig. 5: Functional description

- 1 Locking screw (countersunk screw)
- 2 Pressure reducer handwheel
- 3 Downstream manometer
- 4 Built-in rotary flange
- 5 Sieve
- 6 Filter hood
- 7 Suction pipe
- 8 Flushing valve
- 9 Backwashing handwheel

5.4 Backwashing

The domestic water station must be backwashed (=cleaned) at the specified cycles in order to remove the filtered dirt from the fine filter screen.



All sizes of domestic water station are backwashed with treated water. The supply of treated water to the domestic water station is maintained throughout the backwashing process. Dirty water cannot get into the clean water side during backwashing.

The backwashing takes place at full tap (water system) pressure. To clean the screen, the backwashing handwheel (9) is turned in an anti-clockwise direction up to the limit stop.

The treated water flows from the inside out through the screen surface in the suction channel and takes the adhering particles with it. **During this time treated water flows out.** The fine filter screen is cleaned. At the same time the inside of the transparent filter hood is cleaned with the wiper lips of the suction pipe.

After cleaning the backwashing handwheel must be turned in a clockwise direction (9) up to the limit stop.

This backwashing process can be repeated if necessary.



The degree of pollution as well as the cleaning off operation can be watched from outside.



(see chapter “Safety information and dangers due to non-compliance”)

This backwashing process must be carried out so that no more backwashing water discharges.

If the closing process is interrupted the flushing valve is not fully closed. Water permanently escapes as a result. Apart from high water consumption, this can also cause water damage, especially if the backwashing water is not discharged as described in the chapter on “Discharging the backwashing water”.

5.4.1 Backwashing interval

The domestic water station must be backwashed:

- every two months at the latest,
- if the water pressure falls,
- if the domestic water station is visibly dirty.



There is a display button attached to the domestic water station. It can be slid along the months scale. This enables the backwashing interval to be monitored.



(see chapter “Safety information and dangers due to non-compliance”)

If the interval until the next backwashing is longer than two months, the particles on the filter screen can stick or a large filter pressure resistance can result.

Unauthorised persons must not operate the domestic water station! Persons who operate the domestic water station must observe the operating instructions. Failure to observe these instructions can result in damage to property and personal injuries.

Experience shows that increased dirt is deposited during the initial running period. If so, the unit has to be flushed more often than usual.

Failure to flush in good time can cause damage to the screen. Larger quantities of filtered particles can deform the screen and as an extreme incident cause the tearing of the sieve. As a result a filter function is not any longer ensured. In addition, larger quantities of dirt can cause mechanical impairment concerning the backwashing function.

5.5 Modifications / changes / spare parts



ATTENTION

(see chapter "Safety information and dangers due to non-compliance")

Only original spare parts are to be used!

Arbitrary modifications and changes are prohibited for safety reasons! They can impair the function of the domestic water station, lead to leaks and as an extreme incident they can lead to the bursting of the domestic water station.

5.5.1 Servicing / repair

Before carrying out any work on the domestic water station, which extends beyond pure operational control, the domestic water station must be depressurised! Failure to observe this can lead to an uncontrolled escape of water and therefore lead to water damage in the building. Strictly comply with the instructions given in the "Installation" and "Maintenance" chapters.

5.6 Stoppages



ATTENTION

(see chapter "Safety information and dangers due to non-compliance")

If a domestic water station has to be removed from the flange or unscrewed, the chapter "Intended use" must always be observed!

- Protect the flange surfaces from damage! Damaged flanged surfaces cannot close tight any longer. As a result, escaping water can damage the building and installations.
- Ensure that no dirt can get into the domestic water station! This dirt can get into contact with and be discharged into the drinking water when the domestic water station is switched back on. The health of people who drink dirty water is at risk.
- Store the domestic water station in frost-free conditions! Frost can cause any water contained in the domestic water station's voids to freeze and thus cause mechanical damage to the domestic water station so that it leaks at operating pressure or can burst. Leaking water can cause major damage to the building. In addition, people near the domestic water station can be injured by breaking off filter parts.
- When restarting the domestic water station, follow the instructions for a new domestic water station.

6. Faults

The opening of the units and the replacement of the water pressure charged parts may only be effected by authorized personal in order to ensure the unit security and its tightness.

Help with faults:

| Fault | Cause | Remedy |
|---|---|---|
| Backwashing water continues running! | Flushing valve not fully closed. | Repeat the backwashing and then turn the handwheel until it locks into place! |
| | Dirt in the flushing valve. | |
| Water flow rate falls! | Screen is blocked. | Carry out backwashing. |
| Leaks in the domestic water station! | | Inform the fitter or nearest customer service centre. (The filter hood must be replaced immediately.) |
| Filter hood becomes turbid! | Filter hood has been exposed to high temperatures or solvents. | |
| Hairline cracks on the filter hood! | | |
| Downstream pressure slowly rises when no water flowing! | Impermissible increase in pressure due to service water heating | Check the safety valve of the hot water boiler. Inform the fitter or nearest customer service centre. |
| | Wear in the pressure reducer cartridge. | |

7. Maintenance



(see chapter "Safety information and dangers due to non-compliance")

Always observe the chapter on "Intended use"!

7.1 Cleaning



(see chapter "Safety information and dangers due to non-compliance")

Use only clear, drinking water concerning the cleaning of the housing and the transparent filter hood.

Domestic all-purpose cleaners and glass cleaners can contain up to 25% solvents or alcohol (spiritus).

These substances can chemically attack the plastic parts, which can lead to brittleness right up to [brittle] fractures.

These kinds of cleaners must therefore not be used.

8. Warranty and Services

In order to comply with the legal warranty claim, according to DIN 1988, part 8, it is necessary that the "... backwashing takes place according to the existing operating conditions, at the latest, however, every two months ...".

Further, an annual "... check of the set discharge pressure at the pressure gauge (visual check) when no water is flowing and at the peak flow (large amount drawn off) ..." is necessary.

Regular servicing is indispensable in order to continue to achieve a successful process for many years after the unit is put into service. In the building services sector this is covered by DIN 1988, part 8.

A servicing agreement is the best way to ensure a good operating function beyond the warranty period.

Wherever possible, the regular servicing work and supply with consumables and wearing materials, etc. should be carried out by the specialist trade or the factory's customer service department.

9. Data Sheet

9.1 Type

JUDO EASY FILT-BP
domestic water station

Abbreviated name: JEF-BP

9.2 Models

| Model | Order no. |
|------------|-----------|
| JEF-BP ¾" | 8171010 |
| JEF-BP 1" | 8171011 |
| JEF-BP 1¼" | 8171012 |

9.3 Technical specifications

The following applies for all the models of the device:

- Maximum ambient temperature and water temperature: 30 °C (86 °F).
- **The water to be filtered must have drinking water quality!**
- Threaded connection to DIN EN 10226-1.

Nominal pressure

| Model | Operating pressure | Nominal pressure |
|-----------------|--------------------|------------------|
| JEF-BP ¾" – 1¼" | 1.5 - 10 bar | PN 16 |

The nominal pressure denotes the pressure class, according to which the domestic water station must fulfil the requirements of the DIN EN 13443-1, DIN 19628 and DIN EN 1567 standards. The maximum operating pressure is lower, in order to ensure the optimum function of the domestic water station.

Weight

| Model | Weight |
|------------|--------|
| JEF-BP ¾" | 2.9 kg |
| JEF-BP 1" | 3.1 kg |
| JEF-BP 1¼" | 3.4 kg |

Nominal flow rate

| Model | Nominal flow rate |
|------------|-------------------|
| JEF-BP ¾" | 2.3 m³/h |
| JEF-BP 1" | 3.6 m³/h |
| JEF-BP 1¼" | 5.8 m³/h |

Back-flush volume stream

| Model | Back-flush volume stream |
|------------|--------------------------|
| JEF-BP ¾" | 0.3 l/s |
| JEF-BP 1" | 0.3 l/s |
| JEF-BP 1¼" | 0.3 l/s |

The backwashing volumetric flow given applies to 2 - 3 bar mains pressure and for a completely opened flushing water valve.

9.4 Installation dimensions

JEF-BP ¾" - 1¼"

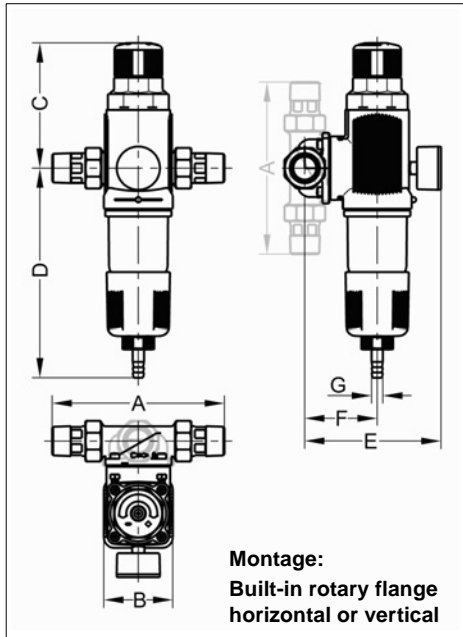

Fig. 6: Installation dimensions JEF-BP ¾" - 1¼"

| Model | A | B | C | D | E | F | G |
|---------------|-----|----|-----|-----|-----|----|----|
| JEF-BP ¾" | 180 | 80 | 158 | 271 | 155 | 82 | 13 |
| JEF-BP 1" | 195 | 80 | 158 | 271 | 155 | 82 | 13 |
| JEF-BP 1¼" | 230 | 80 | 158 | 271 | 160 | 87 | 13 |

All dimensions in [mm] (see fig. 6)

A = fitting length

B = unit width

C = height above pipe centre

D = height below pipe centre

E = depth to pipe centre

F = waste water connection centre to pipe centre

G = connection dimension waste water

9.5 Scope of supply

- pre-installed domestic water station
- installation and operating instructions
- 1 x built-in rotary flange JQE ¾", 1" or 1¼" with bayonet fixture and screw connection

9.6 Accessories

- JUDO expansion QUICKSET (JQR) (order no. 8250041) for the series connection of two devices, e. g. a filter and a water treatment system.

10. Spare parts JEF-BP 3/4" – 1 1/4"

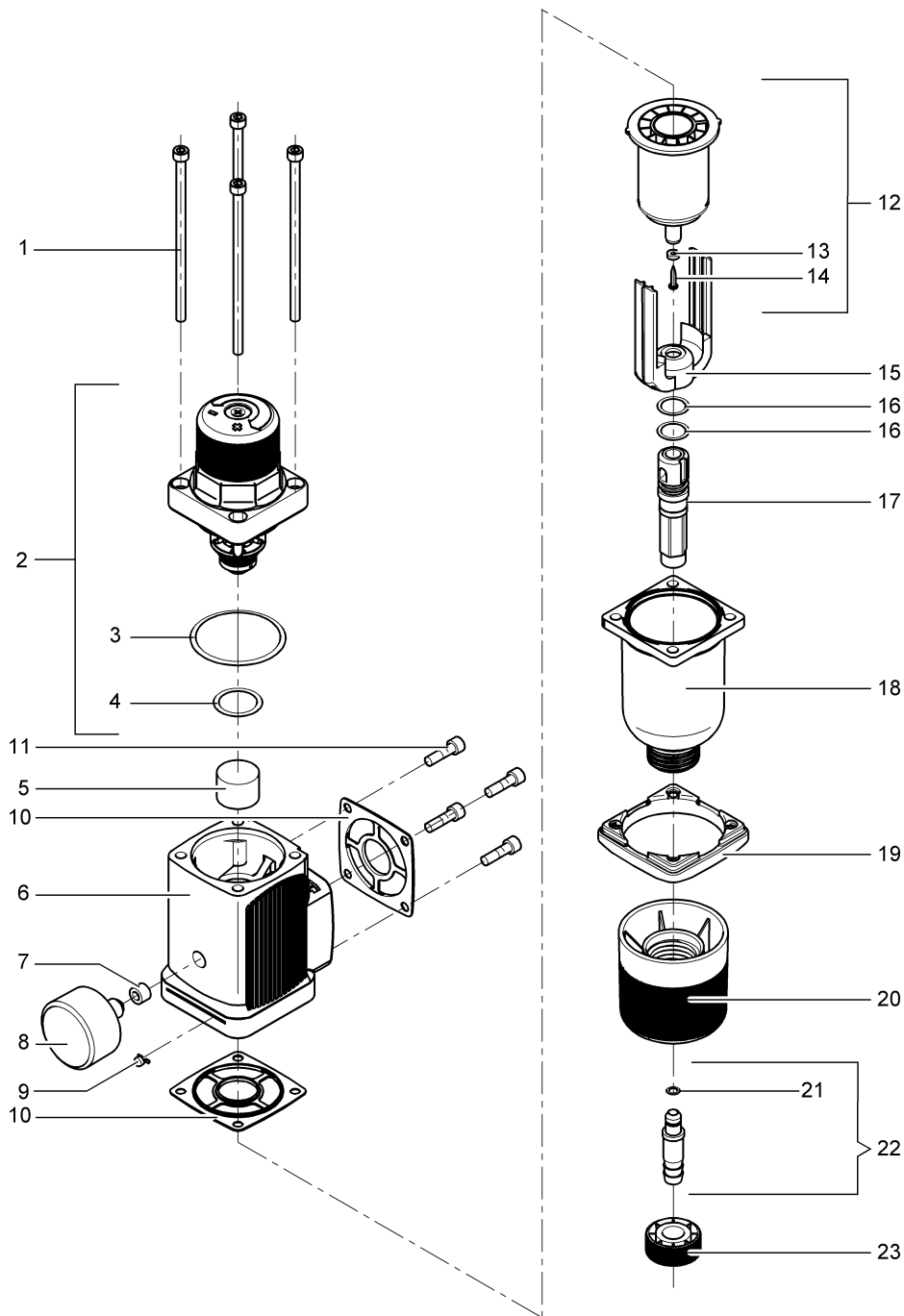

List of spare parts JEF-BP ¾" – 1¼"

| Item | Designation (Recommended average replacement interval for wearing parts [*) | Piece(s) | Order no. | AU ¹⁾ /piece | |
|------|---|----------|-----------|-------------------------|----|
| 1 | Cylinder screw M6 x 130 | 4 | 1650134 | 6 | |
| 2 | Pressure reducer cartridges | 1 | 2150026 | 105 | |
| 3 | O-ring 52 x 3.5 | 1 | 1200113 | 7 | |
| 4 | O-ring 25 x 3.5 | 1 | 1200114 | 4 | |
| 5 | Noise screen | 1 | 1400071 | 6 | |
| 6 | Basic housing | 1 | 2170416 | 102 | |
| 7 | Manometer seal | 1 | 1200117 | 3 | |
| 8 | Manometer 0-10 bar | 1 | 1610390 | 20 | |
| 9 | Display button | 1 | 1120424 | 2 | |
| 10 | Profile flange seal | **** | 2 | 1200218 | 5 |
| 11 | Cylinder screw M6 x 25, coated | 4 | 2010199 | 2 | |
| 12 | Sieve | **** | 1 | 2150015 | 68 |
| 13 | Suction Pipe Gasket | ** | 1 | 1607410 | 3 |
| 14 | Self-tapping screw | **** | 1 | 1650173 | 1 |
| 15 | Suction Pipe | **** | 1 | 1120217 | 12 |
| 16 | O-ring 16 x 2.5 | **** | 2 | 1200130 | 3 |
| 17 | Flushing valve | 1 | 1120212 | 8 | |
| 18 | Filter hood | 1 | 1120309 | 140 | |
| 19 | Flange | 1 | 1420013 | 20 | |
| 20 | Handwheel for free discharge | 1 | 1120215 | 20 | |
| 21 | O-ring 6.07 x 1.3 | 1 | 1200137 | 2 | |
| 22 | Tube connection pre-mounted | 1 | 1120213 | 5 | |
| 23 | Union nut | 1 | 1120214 | 4 | |

1) AU = Accounting unit

Replacement interval

** = 2 years

**** = 4 years

Demandes, commandes, service clientèle

JUDO Wasseraufbereitung GmbH

Postfach 380

D-71351 Winnenden

e-mail: info@judo.eu

www.judo.eu

Adresse postale

JUDO Wasseraufbereitung GmbH

Hohreuschstraße 39-41

D-71364 Winnenden

Chère cliente, cher client, nous vous remercions pour la confiance que vous nous avez témoignée en achetant cette station d'eau domestique. L'appareil est réalisé selon les toutes dernières connaissances techniques.

Cette station d'eau domestique est destinée à une utilisation dans de l'eau potable froide jusqu'à une température ambiante de 30 °C (86 °F) au maximum.

Cette station d'eau domestique s'utilise dans des installations d'eau potable pour la filtration et la réduction de pression d'eau potable. Une pression d'entrée de 16 bar max. peut être réglée sur une pression de sortie de 1,5 bar à 6 bar. La pression de sortie réglée départ usine est de 4 bar.

Chaque station d'eau domestique a été consciencieusement contrôlée avant sa livraison. En cas d'apparition de difficultés, veuillez vous adresser au service clientèle compétent (cf. verso).

Marque déposée :

Les marques mentionnées dans ce document sont des marques déposées protégées et enregistrées des détenteurs/propriétaires concernés.

© JUDO Wasseraufbereitung GmbH

D-71364 Winnenden

Tous droits réservés.

Toute réimpression - même partielle - interdite sans autorisation explicite.

Table des matières

| | |
|---|-----------|
| 1. A propos de ces instructions de service..... | 20 |
| 1.1 Symboles utilisés..... | 21 |
| 1.2 Consignes de sécurité et risques encourus en cas d'inobservation..... | 21 |
| 1.3 Unités utilisées | 21 |
| 2. Utilisation conforme..... | 22 |
| 2.1 Pression d'eau..... | 22 |
| 2.2 Information concernant des dangers particuliers | 22 |
| 3. Remarques concernant le produit..... | 23 |
| 3.1 Domaine d'utilisation | 23 |
| 3.2 Matériaux utilisés..... | 23 |
| 4. Installation..... | 23 |
| 4.1 Généralités | 23 |
| 4.2 Evacuation de l'eau de rétrolavage..... | 25 |
| 5. Service..... | 26 |
| 5.1 Mise en service..... | 26 |
| 5.2 Réglage de la pression..... | 27 |
| 5.3 Description fonctionnelle | 27 |
| 5.4 Rétrolavage | 28 |
| 5.5 Transformations / modifications / pièces de rechange | 29 |
| 5.6 Interruption de service | 29 |
| 6. Dérapement..... | 30 |
| 7. Maintenance..... | 31 |
| 7.1 Nettoyage | 31 |
| 8. Garantie et entretien..... | 31 |
| 9. Fiche technique..... | 32 |
| 9.1 Type..... | 32 |
| 9.2 Types d'exécution..... | 32 |
| 9.3 Caractéristiques techniques | 32 |
| 9.4 Cotes de montage de JEF-BP ¾" - 1¼" | 33 |
| 9.5 Composition..... | 33 |
| 10. Pièces de rechange..... | 34 |
| 11. Service clientèle..... | 36 |

1. A propos de ces instructions de service

(cf. chapitre «Consignes de sécurité et risques encourus en cas d'inobservation»)

Ce manuel d'instructions de service doit être disponible à tout moment sur le lieu d'utilisation de la station d'eau domestique.

Ce manuel d'instructions de service a pour but de faire découvrir plus facilement l' filtre et de l'utiliser conformément aux fins auxquelles il est destiné.

Ce manuel d'instructions de service contient des informations importantes afin d'exploiter le station d'eau domestique en toute sécurité, de manière conforme et rentable. Il contient des informations fondamentales qui doivent être observées lors de l'installation, du service ainsi que de la maintenance. L'observation de ces informations permet d'éviter les risques, de réduire les coûts de réparation et d'augmenter la fiabilité ainsi que la longévité du station d'eau domestique zu.

Ce manuel d'instructions de service doit être lu, compris et utilisé par toute personne chargée d'exécuter par exemple les travaux suivants sur le station d'eau domestique:

- **installation**
- **service**
- **maintenance**
(entretien, inspection, remise en état)

L'installation et la maintenance doivent être exclusivement confiées à un personnel autorisé par le constructeur qui est en mesure de respecter les consignes et les prescriptions spécifiques de pays, stipulées dans les instructions de montage et de service.

Outre les instructions de service ainsi que les réglementations de prévention des accidents en vigueur dans le pays d'utilisation et sur le site d'utilisation, il est également indis-

pensable de strictement observer les règles de techniques spécialisées reconnues assurant un travail en toute sécurité et dans les règles de l'art.

C'est pourquoi il est absolument indispensable que ce manuel d'instructions de service ait été lu et compris avant l'installation, la mise en service et la maintenance par le monteur ainsi que par le personnel spécialisé/l'exploitant.

Il n'est pas seulement indispensable d'observer les consignes de sécurité générales stipulées au chapitre «Utilisation conforme» mais également les consignes de sécurité spéciales mentionnées sous les autres points principaux.

1.1 Symboles utilisés

Les consignes de sécurité stipulées dans ce manuel d'instructions de service sont repérées par les symboles suivants:

 **ATTENTION**  Information indiquant des risques imminents

 Avertissement indiquant la présence d'une tension électrique

 Couples de serrage prescrits par le constructeur

 Astuces d'utilisation et autres informations

Les consignes directement apposées sur la bride rotative de montage et la station d'eau domestique, comme par exemple:

- sens d'écoulement (cf. fig. 1)
- plaque signalétique
- consigne de nettoyage

doivent toujours être maintenues dans un état entièrement lisible.

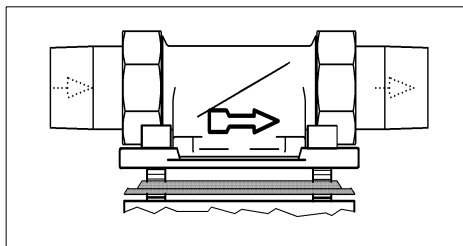

Fig. 1: bride rotative de montage

1.2 Consignes de sécurité et risques encourus en cas d'inobservation

L'inobservation des symboles généraux de l'appareil est susceptible d'occasionner par exemple les risques suivants:

- défaillance de fonctionnalités importantes de station d'eau domestique.
- risques encourus par des personnes dus à des influences électriques et mécaniques.
- risques encourus par des personnes et par l'environnement dus à une fuite.

Il convient d'éviter toute activité/tout travail risquant d'entraver la sécurité.

L'inobservation de ce manuel d'instructions de service et de ses consignes de sécurité est susceptible de menacer aussi bien des personnes que l'environnement et la station d'eau domestique.

1.3 Unités utilisées

Les unités divergeant du système d'unités international (SI = System International) suivantes sont utilisées:

| Unité | Conversion |
|--------|---|
| °F | °F = 9/5 °C + 32 |
| bar | 1 bar = 100 kPa = 0,1 N/mm ² |
| 3/4" | DN 20 |
| 1" | DN 25 |
| 1 1/4" | DN 32 |

2. Utilisation conforme

L'installation et l'utilisation de la station d'eau domestique sont toutes deux soumises aux consignes et prescriptions nationales en vigueur.

Outre les instructions de service ainsi que les réglementations de prévention des accidents en vigueur dans le pays d'utilisation et sur le site d'utilisation, il est également indispensable de strictement observer les règles de technique spécialisée reconnues assurant un travail en toute sécurité et dans les règles de l'art.

L'eau à filtrer doit présenter les qualités d'une eau potable!

Avant l'exploitation avec une eau de qualité différente ou contenant des additifs, il est indispensable de contacter le constructeur/fournisseur pour avis!

La station d'eau domestique est destinée à une utilisation dans de l'eau potable froide jusqu'à une température ambiante de 30 °C (86 °F) au maximum. Elle a été fabriquée selon le niveau technique le plus récent ainsi que dans le respect des règles de technique de sécurité reconnues en Allemagne.

L'utilisation de station d'eau domestique est réservée aux stipulations dans le manuel d'instructions de service. Une utilisation différente ou dépassant ce cadre est considérée comme non conforme.

Une utilisation non conforme et le non respect des symboles d'indication de danger et des consignes de sécurité peuvent entraîner des risques imminents supplémentaires. Le constructeur/fournisseur décline toute responsabilité en cas de dommages qui en résulteraient. Seul l'utilisateur est tenu responsable.

Fait également partie d'une utilisation conforme l'observation du manuel d'instruction de service. Avant une utilisation éventuelle de station d'eau domestique à des fins dépassant le cadre décrit dans le manuel d'instructions de service, il est indispensable de contacter le constructeur/fournisseur

pour avis. Les stations d'eau domestique doivent être utilisées exclusivement dans un état technique impeccable ainsi que d'une manière conforme, en pleine conscience des règles de sécurité et des risques encourus et dans le strict respect du manuel d'instructions de service!

Des dérangements fonctionnels doivent être immédiatement éliminés!

2.1 Pression d'eau

La pression d'eau doit se situer entre 1,5 bar et 10 bar.

Cette station d'eau domestique s'utilise dans des installations d'eau potable pour la filtration et la réduction de pression d'eau potable. Une pression d'entrée de 16 bar max. peut être réglée sur une pression de sortie de 1,5 bar à 6 bar. La pression de sortie réglée départ usine est de 4 bar.

2.2 Information concernant des dangers particuliers

2.2.1 Appareils / dispositifs électriques



Aucune conduite et aucun appareil électrique ne doit se trouver sous la station d'eau domestique ou à proximité de cette dernière!

Les appareils / dispositifs électriques non protégés contre les projections d'eau disposés à proximité de station d'eau domestique peuvent être endommagés par de l'eau qui s'en échappe lors du rétrolavage ou en cas d'une utilisation non conforme.

Si les appareils / dispositifs sont raccordés à l'alimentation électrique, il y a risque de court-circuit. Dans pareil cas, il y a danger d'électrocution. C'est pourquoi les appareils / dispositifs électriques qui se trouvent à proximité doivent être protégés contre les projections d'eau ou correspondre aux exigences légales régissant leur utilisation dans des locaux humides (protection IP44).

3. Remarques concernant le produit

3.1 Domaine d'utilisation

Cette station d'eau domestique est destinée à une utilisation pour de l'eau potable froide jusqu'à une température de l'eau de 30 °C (86 °F) au maximum.

Cette station d'eau domestique s'utilise dans des installations d'eau potable pour la filtration et la réduction de pression.



(cf. chapitre «Consignes de sécurité et risques encourus en cas d'inobservation»)

Pour les restrictions d'utilisation, cf. chapitre «Utilisation conforme».

Les station d'eau domestique extraient de l'eau les particules à granulation grossière et fine dont la taille est supérieure ou égale aux maillages du filtre de la station d'eau domestique.



Les particules plus petites que le maillage de filtre fourni et les turbidités ne peuvent pas être filtrées de l'eau.

3.2 Matériaux utilisés

Les matériaux utilisés résistent aux sollicitations physiques, chimiques et corrosives auxquelles il faut s'attendre dans l'eau et satisfont à ce qui est prescrit dans les normes DIN EN 13443-1, DIN 19628 (« station d'eau domestique à effet mécanique dans l'installation d'eau potable») et DIN EN 1567. Tous les matériaux sont inoffensifs du point de vue hygiénique et physiologique. Des matières plastiques remplissent les normes et réglementations de l'office fédéral de l'environnement allemand et la feuille de travail DVGW - W 270. Les matériaux métalliques remplissent les exigences selon la norme DIN 50930-6 (Influence sur la qualité de l'eau).

4. Installation

4.1 Généralités



(cf. chapitre «Consignes de sécurité et risques encourus en cas d'inobservation»)

L'installation est exclusivement réservée à un personnel spécialisé expérimenté.

Il est absolument indispensable d'observer le chapitre «Utilisation conforme»!

Les tuyauteries qui sont montées sur la station d'eau domestique doivent pouvoir porter le poids de la station d'eau domestique en toute sécurité.

Sinon, il y a risque de détérioration mécanique de la tuyauterie pouvant même provoquer une rupture. Des sinistres plus conséquents provoqués par l'eau peuvent en résulter. C'est pourquoi les tuyauteries devront être fixées ou soutenues par des moyens supplémentaires si besoin est.

Pour une manipulation et une maintenance confortables, il est absolument nécessaire de respecter les intervalles indiqués.

Au-dessus et en dessous de la station d'eau domestique, un espace libre d'au moins 200 mm devrait être assuré. En effet, ces écarts sont nécessaires afin de pouvoir réaliser le rétrolavage et les travaux de maintenance (cf. chapitre «Rétrolavage» et «Transformations / modifications / pièces de rechange») de manière conforme.

4.1.1 Exigences auxquelles le lieu de montage doit satisfaire

Il faut que le local d'implantation soit sec et exempt de risque de gel!

Il faut que des personnes non autorisées n'aient aucun accès à la station d'eau domestique.



(cf. chapitre «Consignes de sécurité et risques encourus en cas d'inobservation»)

- La température ambiante ne doit pas excéder 30°C (86°F)! En présence de températures plus élevées ou d'ensoleillement direct, les matériaux risquent d'être endommagés et une rupture de la cloche filtrante peut se produire.
- Afin de pouvoir assurer l'évacuation fiable des eaux chargées (rétrolavage) en cours d'exploitation et également lorsqu'il y a apparition d'une défectuosité de l'installation, il est absolument indispensable de respecter les indications stipulées au chapitre «Installation»!

Si les eaux chargées (rétrolavage) ne peuvent pas être convenablement évacuées avec fiabilité, cela est susceptible de provoquer des dommages matériels côté bâtiment et mobilier.

- Il faut qu'une vanne d'arrêt soit installée en amont de la station d'eau domestique! Celle-ci permettra de couper l'alimentation en eau au cours de l'installation, de la maintenance, de la réparation et en cas de dysfonctionnements de la station d'eau domestique pour éviter des inondations ainsi que des sinistres plus conséquents côté bâtiment et mobilier.
- L'appareil peut être installé sur toutes les conduites d'eau potable du commerce.
- L'installation de la station d'eau domestique en **amont** du compteur à eau est interdite!

4.1.2 Position de montage



(cf. chapitre «Consignes de sécurité et risques encourus en cas d'inobservation»)

La station d'eau domestique doit toujours être installée à la verticale ($\pm 5^\circ$)!

Si cela n'est pas respecté, il se peut alors que l'eau de rétrolavage sorte de manière incontrôlée et provoque des dommages.

4.1.3 Montage de la bride rotative de montage

Le montage s'opère avec la bride rotative de montage fournie. La bride rotative de montage assure le raccordement à l'installation d'eau domestique.

La bride rotative de montage se prête aussi bien à des tuyauteries horizontales que verticales.

Il faut que la bride rotative de montage soit installée dans le sens d'écoulement. Celui-ci est indiqué par une flèche moulée dans le matériau (cf. fig. 2).

En cas de non respect, la fonction de filtration n'est pas possible.



(cf. chapitre «Consignes de sécurité et risques encourus en cas d'inobservation»)

La surface de la bride rotative de montage doit être à la verticale! La bride rotative de montage doit être montée de sorte qu'aucune contrainte mécanique ne puisse apparaître!

Si non, il y a risque de détérioration mécanique ou même de rupture de la tuyauterie ou de la bride rotative de montage. Des sinistres plus conséquents provoqués par l'eau en résulteraient.

C'est pourquoi, lors du montage, il faut veiller à éviter que des forces importantes agissent sur la tuyauterie, sur la bride rotative de montage et sur la station d'eau domestique.

4.1.4 Montage de la station d'eau domestique

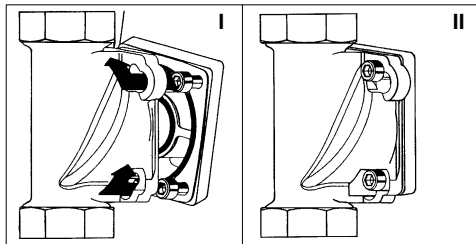

Fig. 2: Bride rotative de montage à baïonnette

La bride de montage rotative de la station d'eau domestique est équipée de raccords à baïonnette. Les joints et vis sont prémontrés sur la station d'eau domestique.

Ne pas desserrer les vis !

- Insérer les quatre vis de bride dans les raccords baïonnette de la bride rotative de montage.
- Tourner la station d'eau domestique dans le sens horaire jusqu'à la butée.
- Serrer les quatre vis de la bride.



Choisir un couple de serrage (env. 4 Nm) afin d'assurer l'étanchéité du joint et en veillant à ne pas endommager la station d'eau domestique.



(cf. chapitre «Consignes de sécurité et risques encourus en cas d'inobservation»)

Le profil du joint à bride doit être dirigé vers la bride rotative de montage (cf. fig. 3). Si vous ne tenez pas compte de ce fait, il y a risque de manque d'étanchéité et de fuites d'eau pouvant entraîner des dommages côté bâtiment et mobilier.

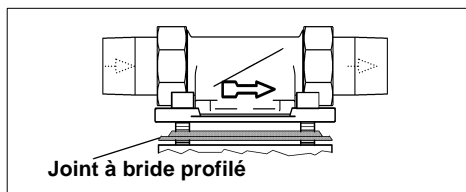

Fig. 3: Bride rotative de montage

4.2 Evacuation de l'eau de rétrolavage



(cf. chapitre «Consignes de sécurité et risques encourus en cas d'inobservation»)

L'eau de rétrolavage exige un écoulement d'eau chargée suffisamment dimensionné (par exemple évacuation au sol) selon DIN 1986. En l'absence d'un tel raccordement, vous pouvez utiliser un seau de taille appropriée (cf. fig. 4).

Le dimensionnement est fonction des conditions locales (par exemple de la pente de la conduite d'eau chargée, du nombre de déviations, de la longueur de la conduite d'eau chargée, etc.). Le dimensionnement doit être de sorte que le volume complet d'eau chargée puisse être évacué. S'il n'est pas possible de prévoir un raccordement directement sous la station d'eau domestique, l'eau de lavage pourra être évacuée à travers un tuyau ou conduit monté sur la soupape d'eau de lavage jusqu'au prochain raccordement d'évacuation. Ce conduit doit avoir la même dimension que la soupape d'eau de lavage.

Quelque soit la solution choisie, il faut veiller à assurer une évacuation libre selon la norme DIN EN 1717.

Si, pour le rétrolavage, un seau est utilisé, il faudra que vous observiez les points suivants:

- En présence d'une pression élevée dans les tuyauteries, de l'eau risque de s'échapper du seau. Dans pareil cas, des objets à proximité de la station d'eau domestique risquent d'être endommagés.
- Si le seau est rempli à moitié, il faut achever l'opération de rétrolavage. Sinon, le seau risque de déborder. Il faut donc que le seau soit suffisamment dimensionné (cf. fig. 4) et que le rétrolavage se réalise rapidement.

4.2.1 Possibilités d'évacuation de l'eau de rétrolavage

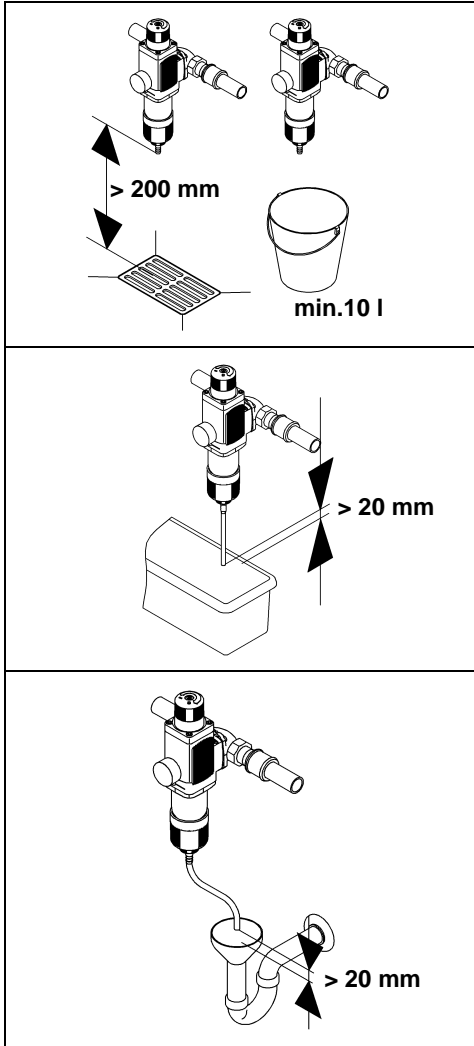

Fig. 4: Possibilités d'évacuation de l'eau de rétrolavage

5. Service



(cf. chapitre «Consignes de sécurité et risques encourus en cas d'inobservation»)

Il est indispensable que vous observiez le chapitre «Utilisation conforme»!

5.1 Mise en service

Avant la mise en service (première mise en service ou mise en service après les travaux d'entretien), **remplissez d'eau la station d'eau domestique et purgez!**

- A cet effet, remplir d'eau la station d'eau domestique après l'installation en ouvrant la vanne d'arrêt en amont.

Dès à présent, la pression dans les tuyauteries de la station d'eau domestique est établie.

- Ensuite, évacuer immédiatement l'air emprisonné dans la station d'eau domestique afin d'éviter un endommagement de l'installation par des coups de pression. La purge de la station d'eau domestique s'effectue à l'aide d'un rétrolavage (cf. chapitre «Evacuation de l'eau de rétrolavage»).

Après le rétrolavage et la purge, la station d'eau domestique est prête à fonctionner.

5.2 Réglage de la pression

Modification la pression de sortie réglée départ de 4 bar:

- Desserrez la vis de serrage conique sur le volant du réducteur de pression (2).

Tournez le volant dans le sens horaire = augmentation de la pression.

Tournez le volant dans le sens anti-horaire = réduction de la pression.

- La plage de réglage est de 1,5 bar à 6 bar.
- Ouvrez brièvement un point de prélèvement en aval de la station d'eau domestique. De cette manière, vous obtenez une décharge de pression et la pression réglée peut être lue.
- Dès que la plage de réglage souhaitée est atteinte, resserrez la vis du volant du réducteur de pression (2).

Le blocage de la la vis du volant du réducteur de pression empêche qu'il y ait désajustement incontrôlé de la plage de réglage.

5.3 Description fonctionnelle

L'eau non filtrée s'écoule de la bride rotative (4) dans la station d'eau domestique. L'eau traverse tamis de filtration de l'extérieur vers l'intérieur. Les impuretés filtrées sont retenues dans la texture du tamis du filtre fin. Elles sont visibles de l'extérieur par la cloche filtrante transparente (6). L'eau filtrée continue à affluer dans le réducteur de pression (2). La valeur de maintien en pression réglée est lisible sur le manomètre (3). Ensuite, l'eau filtrée quitte la station d'eau domestique en passant par la bride rotative (4).

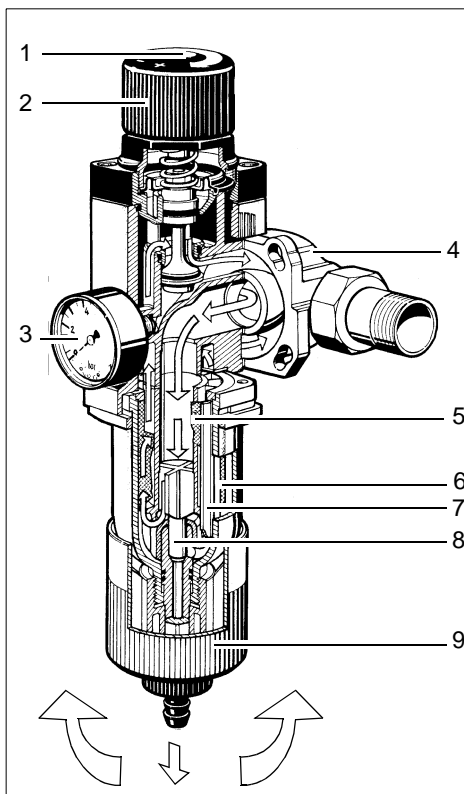



Fig. 5: Functional description

- 1 vis de serrage
- 2 volant du réducteur de pression
- 3 manomètre de pression de maintien
- 4 bride rotative
- 5 tamis
- 6 cloche filtrante
- 7 tuyau d'aspiration
- 8 soupape de purge
- 9 volant de rétrolavage

5.4 Rétrolavage

Pour enlever les impuretés filtrées de la texture du tamis du filtre fin, il faut que la station d'eau domestique soit rétrolavée (= nettoyée) à cycles prescrits.

 Le rétrolavage de tout modèle de station d'eau domestique s'opère à l'eau épurée. La distribution d'eau n'est pas interrompue pendant l'opération de rétrolavage. Au cours du rétrolavage, de l'eau chargée ne peut pas pénétrer dans l'installation d'eau propre.

Le rétrolavage est effectué à la pression totale de la conduite d'eau. Pour nettoyer le filtre, on tournera le volant de rétrolavage (7) jusqu'à la butée dans le sens contraire des aiguilles d'une montre.

L'eau épurée s'écoule vers l'extérieur au travers de la surface filtrante dans les goulottes d'aspiration et véhicule ainsi les particules adhérentes. **Au cours de cette période, de l'eau épurée afflue vers l'extérieur.** La texture du filtre fin et simultanément la paroi intérieure de la cloche filtrante transparente sont nettoyés par les lèvres essuie-glaces des goulottes d'aspiration.

Après le nettoyage, il faut tourner le volant de rétrolavage (9) jusqu'à la butée dans le sens des aiguilles d'une montre.

Cette opération de rétrolavage peut être répétée si besoin est.

 Aussi bien le taux d'encrassement que l'opération de nettoyage sont visibles de l'extérieur.



(cf. chapitre «Consignes de sécurité et risques encourus en cas d'inobservation»)

Cette opération de rétrolavage doit être effectuée de telle sorte qu'il n'y ait plus d'eau de rétrolavage qui s'échappe.

Si l'opération de fermeture est interrompue, la soupape de purge ne sera pas complètement fermée. Il en résultera une sortie permanente d'eau qui entraîne une consommation d'eau élevée et des dommages par l'eau, plus particulièrement lorsque l'eau de rétrolavage n'est pas évacuée comme décrit au chapitre «Evacuation de l'eau de rétrolavage».

5.4.1 Intervalle de rétrolavage

La station d'eau domestique exige un rétrolavage:

- au plus tard tous les deux mois,
- lorsqu'il y a baisse de la pression d'eau,
- lorsque qu'elle est visiblement encrassée.

 La station d'eau domestique est pourvue d'un bouton d'indication. Il peut être déplacé le long de l'échelle mensuelle. De cette manière, l'intervalle de rétrolavage peut être surveillé.



(cf. chapitre «Consignes de sécurité et risques encourus en cas d'inobservation»)

Si l'intervalle jusqu'au prochain rétrolavage est de plus de deux mois, il se peut que le filtre soit envahi par des germes. La qualité de l'eau peut alors être nettement menacée.

Des personnes non autorisées n'ont pas le droit de manipuler la station d'eau domestique! Les personnes qui sont chargées de travaux sur la station d'eau domestique sont tenues d'observer le manuel d'instructions de service. Son inobservation est susceptible de menacer aussi bien les personnes que les bien matériels.

Dans le cas d'une nouvelle installation, on sait par expérience qu'au début, il y a un dépôt accrue de pollutions. Dans ce cas, il faut rétrolaver plus fréquemment que dans des conditions normales.

Si le rétrolavage n'a pas lieu à temps, le filtre-tamis risque d'être endommagé. Des quantités plus importantes de particules filtrées risquent de déformer la texture du tamis-filtre et, dans des cas extrêmes, de le déchirer. A la suite de quoi, un fonctionnement de la station d'eau domestique n'est plus assuré. En outre, des quantités de particules polluantes plus importantes risquent de menacer mécaniquement la fonction de rétrolavage.

5.5 Transformations / modifications / pièces de rechange



(cf. chapitre «Consignes de sécurité et risques encourus en cas d'inobservation»)

Seules des pièces de rechange d'origine ont le droit d'être utilisées!

Pour des raisons de sécurité, il est interdit de procéder à des transformations et modifications sans l'avis préalable du constructeur/fournisseur! En effet, cela risque de menacer le bon fonctionnement de la station d'eau domestique, de provoquer des fuites et, dans des cas extrêmes, de faire éclater la station d'eau domestique.

5.5.1 Maintenance / réparation

Avant de procéder à des travaux sur la station d'eau domestique qui dépasse le cadre des opérations normales d'exploitation, il est nécessaire de la mettre hors pression! L'inobservation de cette consigne peut donner lieu à une sortie d'eau incontrôlée risquant d'endommager sérieusement le bâtiment. Il est absolument indispensable que vous respectiez à la lettre les consignes stipulées aux chapitres «Installation» et «Maintenance».

5.6 Interruption de service



(cf. chapitre «Consignes de sécurité et risques encourus en cas d'inobservation»)

S'il est nécessaire de brider ou de débrider une station d'eau domestique, il est indispensable que vous observiez le chapitre «Utilisation conforme»!

- Protégez les surfaces de bride contre les dommages! En effet, les surfaces de bride endommagées ne seront plus étanches.
- Assurez-vous que des salissures ne vont pas pouvoir pénétrer dans la station d'eau domestique! En effet, ces salissures risquent de contaminer l'eau potable au moment de la remise en service de la station d'eau domestique.
- Placez la station d'eau domestique dans un endroit protégé du gel! En effet, l'eau gelée emprisonnée dans les espaces vides de la station d'eau domestique peut la détériorer mécaniquement à un tel point qu'à pression de service, elle ne sera plus étanche ou risque d'éclater. L'eau d'évacuation qui ne peut pas être convenablement évacuée est susceptible de provoquer des dommages matériels. De plus les personnes séjournant à proximité du filtre peuvent être blessées par des pièces projetées.
- Pour une remise en service de la station d'eau domestique, procédez comme pour une nouvelle station d'eau domestique.

6. Dérangement

L'ouverture des appareils ainsi que le remplacement de pièces côté refoulement de l'eau doivent être exclusivement exécutés par des personnes autorisées afin d'assurer la sécurité et l'étanchéité de l'appareil.

Remède en cas de dérangements:

| Dérangement | Cause | Elimination |
|--|--|---|
| L'eau de rétrolavage continue à couler! | La soupape de purge n'est pas complètement fermée. Salissures dans la soupape de purge céramique. | Répéter le rétrolavage et ensuite tourner le volant jusqu'à la butée! |
| Le débit d'eau diminue! | Le filtre-tamis est bouché. | Opérez un rétrolavage. |
| Station d'eau domestique pas étanche! | | Informez un installateur ou le service clientèle le plus proche. |
| La cloche filtrante se trouble! | La station d'eau domestique a été soumise à des températures plus élevées ou à des solvants. | Informez un installateur ou le service clientèle le plus proche (La cloche filtrante doit immédiatement être remplacée.). |
| Fissures microscopiques sur la cloche filtrante! | | |
| Le maintien en pression augmente lentement à débit zéro! | Augmentation de pression inadmissible due à un réchauffement de l'eau sanitaire | Vérifiez la soupape de sécurité du chauffe-eau. Informez un installateur ou le service clientèle le plus proche. |
| | Usure de la cartouche du réducteur de pression. | |

7. Maintenance



(cf. chapitre «Consignes de sécurité et risques encourus en cas d'inobservation»)

Il est indispensable que vous observiez le chapitre «Utilisation conforme»!

7.1 Nettoyage



(cf. chapitre «Consignes de sécurité et risques encourus en cas d'inobservation»)

Pour le nettoyage du corps et de la cloche filtrante transparente, utilisez exclusivement de l'eau claire potable.

En effet, les nettoyants domestiques universels et les produits de nettoyage pour vitrages usuels contiennent parfois jusqu'à 25 % de solvant ou d'alcool.

Ces substances risquent d'attaquer chimiquement les pièces en plastique, ce qui donnera lieu à des fragilisations ou même à la rupture.

C'est pourquoi de tels produits nettoyants ne doivent pas être utilisés.

8. Garantie et entretien

Pour pouvoir bénéficier de vos droits de garantie, il est nécessaire, conformément à la norme DIN 1988, partie 8, que le «...rétro-lavage ait lieu, en fonction des présentes conditions d'exploitation, au plus tard tous les 2 mois...».

En outre, il faut exécuter une «...vérification annuelle de la pression de sortie sur l'appareil de mesure de pression (contrôle visuel) à débit zéro et débit maximal (soutirage important)...».

Pour assurer un fonctionnement durable, un entretien régulier de l'installation est indispensable. Dans le domaine de la technique des bâtiments, cela est réglé par la norme DIN 1988, partie 8.

Un contrat de maintenance garantit le mieux un fonctionnement impeccable, même au-delà des limites de la garantie.

Pour l'exécution des travaux d'entretien réguliers ainsi que pour l'approvisionnement en matériel d'usure, etc., il faut mandater des artisans qualifiés ou le SAV d'usine.

9. Fiche technique

9.1 Type

JUDO EASY FILT-BP
station d'eau domestique
Désignation abrégée: JEF-BP

9.2 Types d'exécution

| Modèle | Référence |
|------------|-----------|
| JEF-BP ¾" | 8171010 |
| JEF-BP 1" | 8171011 |
| JEF-BP 1¼" | 8171012 |

9.3 Caractéristiques techniques

Voici ce qui est valable pour tous les modèles:

- Température maximale ambiante et de l'eau: 30 °C (86 °F)
- **L'eau à filtrer doit présenter les qualités d'une eau potable!**
- Raccordement fileté selon la norme DIN EN 10226-1.

Pression nominale

| Modèle | Pression de service | Pression nominale |
|--------------------|---------------------|-------------------|
| JEF-BP ¾" - 1¼" | 1,5 - 10 bar | PN 16 |

La pression nominale désigne le niveau de pression selon lequel la station d'eau domestique doit satisfaire à l'exigence selon la norme DIN EN 13443-1, DIN 19628 et DIN EN 1567. La pression de service maximale est plus basse afin d'assurer le fonctionnement optimal de la station d'eau domestique.

Poids

| Modèle | Poids |
|------------|--------|
| JEF-BP ¾" | 2,9 kg |
| JEF-BP 1" | 3,1 kg |
| JEF-BP 1¼" | 3,4 kg |

Débit nominale

| Modèle | Débit nominale |
|------------|----------------|
| JEF-BP ¾" | 2,3 m³/h |
| JEF-BP 1" | 3,6 m³/h |
| JEF-BP 1¼" | 5,8 m³/h |

Volume de rétrolavage

| Modèle | Volume de rétrolavage |
|------------|-----------------------|
| JEF-BP ¾" | 0,3 l/s |
| JEF-BP 1" | 0,3 l/s |
| JEF-BP 1¼" | 0,3 l/s |

Le débit de rétrolavage indiqué est valable pour 2 à 3 bar et pour une soupape d'eau de lavage entièrement ouverte.

9.4 Cotes de montage de JEF-BP ¾" - 1¼"

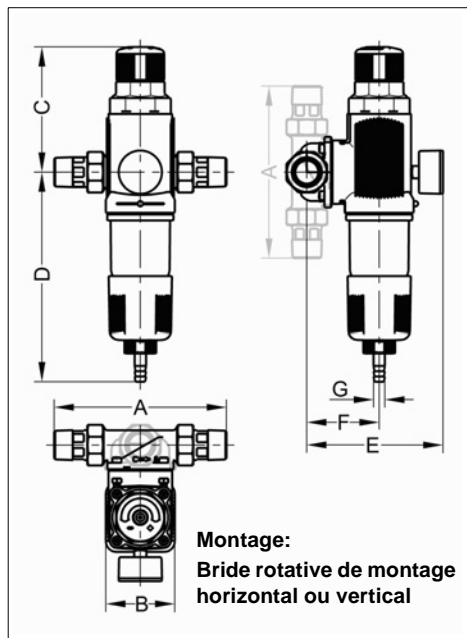

Fig. 6: Cotes de montage JEF-BP ¾" - 1¼"

| Modelé | A | B | C | D | E | F | G |
|------------|-----|----|-----|-----|-----|----|----|
| JEF-BP ¾" | 180 | 80 | 158 | 271 | 155 | 82 | 13 |
| JEF-BP 1" | 195 | 80 | 158 | 271 | 155 | 82 | 13 |
| JEF-BP 1¼" | 230 | 80 | 158 | 271 | 160 | 87 | 13 |

Toutes cotes en [mm] (cf. fig. 6)

A = longueur totale

B = largeur de l'appareil

C = hauteur au-dessus du milieu du tube

D = hauteur en dessous du milieu du tube

E = profondeur jusqu'au milieu du tube

F = milieu de raccord eaux usées jusqu'au milieu du tuyau

G = dimension de raccordement eaux usées

9.5 Composition

- station d'eau domestique déjà préassemblée
- instructions de montage et de service
- 1 x bride de montage rotative ¾", 1" ou 1¼" à baïonnette avec raccords

10. Pièces de rechange

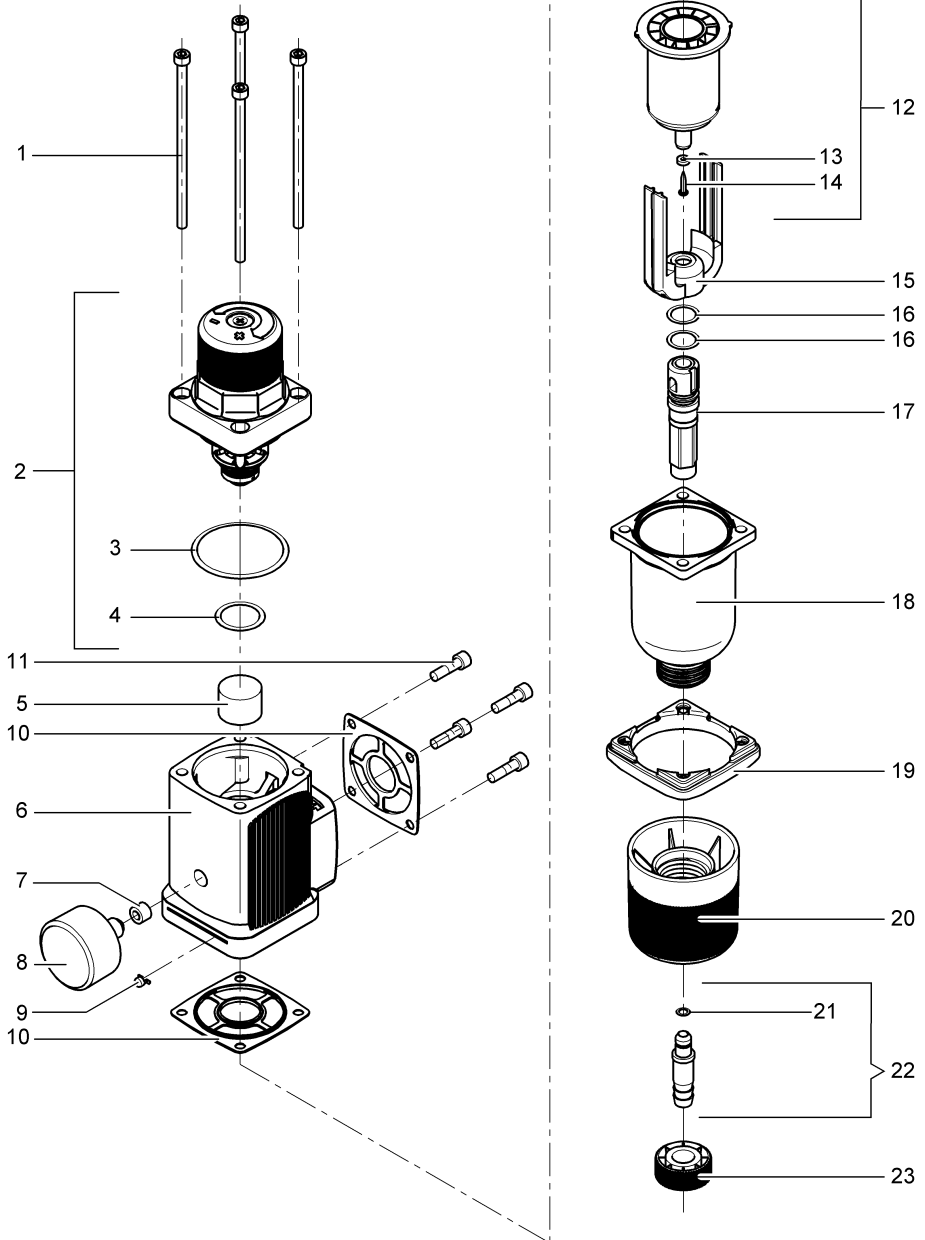

Liste des pièces de rechange JEF-BP ¾" – 1¼"

| Pos. | Désignation (intervalle de remplacement moyen recommandé pour pièces d'usure [*]) | Pièces | Réfé- rence | UF ¹⁾ /pcs | |
|------|---|--------|----------------|-----------------------|----|
| 1 | Vis M6x130 | 4 | 1650134 | 6 | |
| 2 | Cartouche | 1 | 2150026 | 105 | |
| 3 | Joint torique 52x3,5 | 1 | 1200113 | 7 | |
| 4 | Joint torique 25x3,5 | 1 | 1200114 | 4 | |
| 5 | Filtre à bruits | 1 | 1400071 | 6 | |
| 6 | Boîtier de base | 1 | 2150054 | 98 | |
| 7 | Joint d'étanchéité de manomètre | 1 | 1200117 | 3 | |
| 8 | Manomètre 0-10 bar | 1 | 1610390 | 20 | |
| 9 | Bouton d'indication | 1 | 1120424 | 2 | |
| 10 | Joint à bride profilé | **** | 2 | 1200218 | 5 |
| 11 | Vis M6x25 | 4 | 2010199 | 2 | |
| 12 | Tamis | **** | 1 | 2150015 | 68 |
| 13 | Joint de tube d'aspiratio | ** | 1 | 1607410 | 3 |
| 14 | Vis 2,9x16 | **** | 1 | 1650173 | 1 |
| 15 | Tube d'aspiration | **** | 1 | 1120217 | 12 |
| 16 | Joint torique 16x2,5 | **** | 2 | 1200130 | 3 |
| 17 | Soupape de purge | 1 | 1120212 | 8 | |
| 18 | Cloche filtrante | 1 | 1120309 | 140 | |
| 19 | Bride | 1 | 1420013 | 20 | |
| 20 | Volant | 1 | 1120215 | 20 | |
| 21 | Joint torique 6,07x1,3 | 1 | 1200137 | 2 | |
| 22 | Raccord de flexible | 1 | 1120213 | 5 | |
| 23 | Ecrou-raccord | 1 | 1120214 | 4 | |
| 24 | Recouvrement du boîtier de base ¾" | 1 | 2170330 | 65 | |
| 24 | Recouvrement du boîtier de base 1" | 1 | 2170331 | 65 | |
| 24 | Recouvrement du boîtier de base 1¼" | 1 | 2170332 | 65 | |

1) UF = unité de facturation

Intervalle de remplacement

** = 2 ans

**** = 4 ans

11. Customer support / Service clientèle



JUDO Wasseraufbereitung GmbH

Postfach 380 • D-71351 Winnenden
Tel. +49 (0) 7195/ 692- 0 • Fax: +49 (0) 7195/ 692- 110
e-mail: info@judo.eu • www.judo.eu



JUDO Wasseraufbereitung GmbH • Niederlassung Österreich

Zur Schleuse 5 • A-2000 Stockerau
Tel. +43 (0)22 66 / 6 40 78 • Fax +43 (0)22 66 / 6 40 79
e-mail: info@judo-online.at • www.judo.eu



JUDO Wasseraufbereitung AG

Industriestraße 15 • CH-4410 Liestal
Tel. +41 (0) 61 906 40 50 • Fax +41 (0) 61 906 40 59
e-mail: info@judo-online.ch • www.judo-online.ch



JUDO Waterbehandeling GmbH • Filiaal / Filiale BeNeLux

Laerbeeklaan 72 A1 • 72 A1, Avenue du Laerbeek • B-1090 Brussel/Bruxelles
Tel./Tél. +32 (0)24 60 12 88 • Fax +32 (0)24 61 18 85
e-mail: info.benelux@judo.eu • www.judo.eu



JUDO France S.à.r.L

76 Rue de la Plaine des Bouchers (Technosud) • F-67100 Strasbourg
Tel. +33 (0)3 88 65 93 94 • Fax +33 (0)3 88 65 98 49
e-mail: info@judo.fr • www.judo.fr

Installed by / Installé par:

All illustrations, dimensions and information for the different models are those valid on the date of printing. All rights are reserved for modifications as a result of technical progress or further developments. Claims with regard to models or products are excluded.

Toutes les indications fournies sous forme de photos, de cotes ou quant à l'exécution correspondent au jour de l'impression. Nous nous réservons le droit d'apporter des modifications servant au progrès technique et au développement. Aucun droit de modèle et de produit ne peut être revendiqué.