

GB

Installation and operating instructions

F

Instructions de montage et de service

JUDO EASY FILT-B

Backwash protective filter $\frac{3}{4}$ " - $1\frac{1}{4}$ "

Filtre de protection à rétrolavage $\frac{3}{4}$ " - $1\frac{1}{4}$ "

Attention:

Carefully read through the installation and operating instructions and safety information before installing and putting the unit into service.

These must always be issued to the owner/user.

Attention: Avant le montage et la mise en service, il est absolument indispensable d'avoir lu, compris et observé les instructions de montage et de service ainsi que les consignes de sécurité ! Il convient de toujours les remettre entre les mains de l'exploitant.

Prolongated guarantee period if a maintenance contract has been concluded!

Extension de garantie dans le cadre d'un contrat de maintenance!

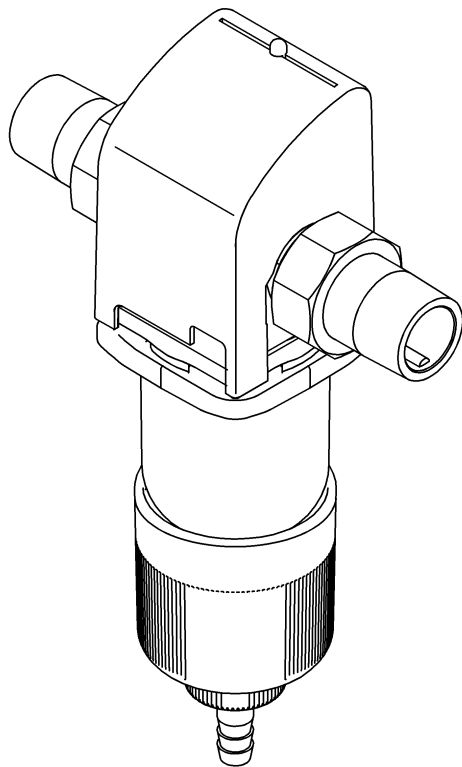

Fig.: JEF-B $\frac{3}{4}$ " - $1\frac{1}{4}$ "



Inquiries, orders, customer support

JUDO Wasseraufbereitung GmbH

P.O. Box 380

71351 Winnenden

Germany

e-mail: info@judo.eu

www.judo.eu

Address

JUDO Wasseraufbereitung GmbH

Hohreuschstraße 39-41

71364 Winnenden

Germany

Dear customer,

we would like to thank you for your confidence in us, which you have shown by purchasing this device. The product you have purchased is a filter developed using state of the art technology.

This filter is suitable for use in cold drinking water up to a maximum ambient temperature of 30 °C (86 °F).

It removes coarse and fine-grained particles larger or equal in size to the filter screen (strainer) mesh from the filter through screen filtration.

Particles smaller than the screen mesh size used, turbidities (i. e. substances that make the water turbid) and substances dissolved in the water cannot be filtered out of the water.

Each unit is thoroughly checked before delivery. Nevertheless, should difficulties occur, please contact the responsible customer service (see back page).

Trademarks:

Trademarks used in this document are protected and registered trademarks of the respective holder.

© JUDO Wasseraufbereitung GmbH

71364 Winnenden

Germany

All rights reserved.

Reprints – even of extracts – is only permitted with special approval.

Table of contents

1. About this instruction manual..... 3
 1.1 Symbols used..... 4
 1.2 Safety information and dangers due to non-compliance 4
 1.3 Units used..... 4
2. Intended use 5
 2.1 Water pressure 5
 2.2 Notes on special dangers 6
3. Product information 6
 3.1 Intended purpose..... 6
 3.2 Materials used 6
4. Installation 7
 4.1 General..... 7
 4.2 Discharging the backwashing water 9
5. Operation 10
 5.1 Commissioning 10
 5.2 Functional description..... 10
 5.3 Backwashing 11
 5.4 Modifications / changes / spare parts..... 12
 5.5 Stoppages 12
6. Faults 13
7. Maintenance..... 14
 7.1 Cleaning 14
8. Warranty and Services..... 14
9. Data sheet 15
 9.1 Type..... 15
 9.2 Models 15
 9.3 Technical data 15
 9.4 Installation dimensions
 JEF-B ¾" - 1¼" 16
 9.5 Extent of supply 16
10. Spare parts JEF-B ¾" - 1¼" 17
11. Customer service 36

1. About this instruction manual



(see chapter "Safety information and dangers due to non-compliance")

The instruction manual must permanently be available at the place where the filter is used.

This instruction manual is intended to make it easier to familiarize yourself with the filter and its possible intended uses.

The instruction manual contains important information in order to safely, properly and economically run the filter.

It contains fundamental information, which must be observed during installation, operation and maintenance. Observance of this information helps to avoid dangers, reduce repair costs and increase the reliability and service life of the filter.

The instruction manual must be read and used by each person entrusted with carrying out work on the filter, for example:

- **installation**
- **operation**
- **maintenance**
(servicing, inspection, repair)

Installation and maintenance may only be carried out by personnel authorized by the manufacturer, who are capable of fulfilling the instructions given in the installation and operating instructions and the country-specific regulations.

Apart from the instruction manual and the legally binding accident prevention provisions applicable in the country and place of use, the recognized technical regulations for safe and proper work must also be observed.

Therefore, this instruction manual must always be read by the fitter and responsible skilled personnel/owner or operator before installation, putting into service and maintenance.

Not only the general safety notes given in the chapter "Intended use" are to be observed, but also the special safety notes in the other main chapters.

1.1 Symbols used

The safety notes contained in this instruction manual are labelled with the following symbols:

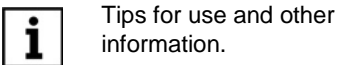
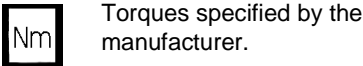
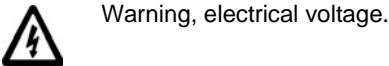

Notes directly attached to the built-in rotary flange and the filter, e.g.

- direction of flow (see fig. 1)
- rating plate
- cleaning information

must always be observed and kept in a fully legible condition.

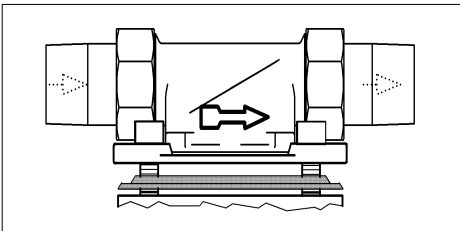

Fig. 1: Built-in rotary flange

1.2 Safety information and dangers due to non-compliance

In detail, failure to observe the general danger symbols can result, for example, in the following risks:

- failure of important functions of the filter.
- danger to persons due to electrical and mechanical effects.
- danger to persons and the environment due to leaks.

Refrain from any unsafe working methods.

Failure to comply with this instruction manual and the safety information can not only result in dangers for people but can also harm the environment and the unit.

1.3 Units used

In derogation of the International System of Units (SI = System International), the following units are used:

Units	Conversion
°F	°F = 9/5 °C + 32
bar	1 bar = 100 kPa = 0,1 N/mm ²
3/4"	DN 20
1"	DN 25
1 1/4"	DN 32

2. Intended use

The installation and operation of the filter is subject to the following country-specific regulations.

In addition to the operating instructions and the obliging regulations concerning accident prevention that exist in the country of operation and the location of use, the established technical regulations concerning safe and professional work, should also be observed.

The water to be filtered must have drinking water quality!

It is absolutely essential that the manufacturer / supplier will be consulted prior to any operation of the device using water of a different quality, respectively with water that contains additives.

This filter is suitable for use in cold drinking water up to a maximum ambient temperature of 30 °C (86 °F).

The filter has been developed and manufactured using state of the art technology and the established safety regulations in Germany.

The filter may only be operated in accordance with the manufacturer's specifications. Any other operation or operation beyond the specified use, is not in accordance with the manufacturer's specifications.

Additional dangers may result in the event of the device not being operated in accordance with the manufacturer's specifications and non-observance of the danger symbols or safety instructions. The manufacturer / supplier cannot be made liable for any damages caused by these additional dangers. The operator is responsible for these risks.

The use of the device in accordance with the customer's specifications includes the observance of the operating instructions.

The manufacturer/supplier should be consulted prior to any operation of the filter other than in the operational areas stated in these operating instructions.

The filter may only be operated in a technically faultless condition, in accordance with the manufacturer's specifications and the stated safety and danger relevant instructions and under observance of the operating instructions!

Any functional defects are to be removed immediately!

2.1 Water pressure

The water pressure should be between 1.5 bar and 10 bar.

The water pressure must not exceed 1.5 bar as otherwise the backwashing can be impaired! If the filter is not backwashed regularly a pressure loss can result and this can impair the filter function.



(see chapter "Safety information and dangers due to non-compliance")

In the event of **water pressure above 10 bar**, the pressure reduction valve should be fitted **in front** of the filter (see fig. 2). If the operating pressure is above 10 bar, this may result in defects during operation.

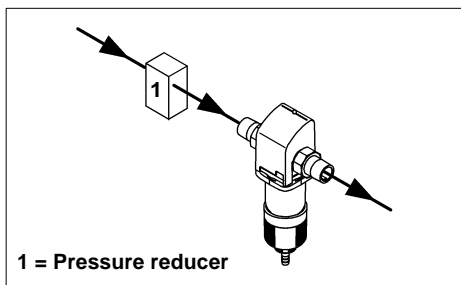

Fig. 2: Pressure reducer upstream of the unit



The installation of a pressure reduction valve is recommended for **water pressures between 5 bar and 10 bar**.

2.2 Notes on special dangers

2.2.1 Electrical equipment / installations



There must not be any electrical cables and devices underneath or in the immediate vicinity of the filter!

Electrical devices / equipment that are not splash-water proof and are situated in the direct vicinity of the filter may be damaged by water leaking from the filter caused as a result of the device not being operated in accordance with the manufacturer's specifications.

In addition this may also result short circuits if these electrical devices / equipment being connected to the electrical power supply. In the event of such cases persons are at risk and may sustain electrical shocks. Therefore any electrical devices / equipment situated in the direct vicinity should be splash-water proof, respectively comply with the statutory requirements for wet areas (IP44).

3. Product information

3.1 Intended purpose

This filter is suitable for use in cold drinking water up to a water temperature of maximum 30 °C (86 °F).



ATTENTION



(see chapter "Safety information and dangers due to non-compliance")

Please refer to the chapter on "Intended use" for use restrictions.

This filter removes coarse and fine-grained particles from the water which are larger than or equal in size to the mesh size of the filter.



Particles smaller than the supplied mesh size and impurities causing turbidity cannot be filtered out of the water.

3.2 Materials used

The materials used are resistant to the physical, chemical, and corrosive loads to be expected in the drinking water and fulfil the requirements specified in the DIN EN 13443-1 and DIN 19628 standards ("Mechanical filters in drinking water installations"). All materials are hygienically and physiologically safe. Plastics fulfil the official guideline of the German Federal Environmental Agency as well as the DVGW work sheet W270. Metallic materials fulfil the requirements of the DIN 50930-6 standard (Impact on the drinking water quality).

4. Installation

4.1 General



(see chapter "Safety information and dangers due to non-compliance")

The unit may only be installed by skilled personnel.

The chapter "Intended use" must always be observed!

The pipes must be able to safely support the filter.

Otherwise mechanical damage or fractures/ bursts can occur in the pipes. This can result in major water damage. People close to the filter are exposed to a health risk due to the large quantities of water released. Therefore, if necessary, the pipes must be additionally fixed or supported.

A space of at least 200 mm should be maintained above and below the filter. These distances are necessary to be able to properly carry out the backwashing (see chapter "Discharging the backwashing water").

4.1.1 Requirements for the place of installation

The room where the unit is installed must be dry and frost free!

Unauthorised persons must not have access to the filter!



(see chapter "Safety information and dangers due to non-compliance")

- The ambient temperature must not exceed 30 °C (86 °F)! At higher temperatures or direct sun radiation the material can be damaged and the filter cover can even break.
- In order to be able to safely discharge the wastewater in operation and in case of any defects that occur in the system, precise compliance with the details given in the "Installation" chapter is necessary!
If the wastewater (backwashing) cannot be safely and completely discharged, the house and installations can be damaged by water.
- A shut-off valve must be installed upstream of the filter! This enables the water supply to the filter to be interrupted during installation, servicing/maintenance, repairs and in case of malfunctions. Floods and serious water damage to house installations can therefore be avoided.
- The unit can be installed in all standard drinking water pipes.
- It is not permitted to install the filter **upstream of** the water meter!

4.1.2 Installation position



(see chapter “Safety information and dangers due to non-compliance”)

Always install the filter in a vertical position ($\pm 5^\circ$)!

Failure to observe this can cause uncontrolled backwashing water to escape and can result in damage caused by water.

4.1.3 Mounting the built-in rotary flange

Install using the supplied built-in rotary flange. The built-in rotary flange is used as a connecting element between the pipe and the filter.

It is suitable for both horizontal and vertical pipes.

The built-in rotary flange must be installed in the direction of flow. This is marked by a cast in arrow.

Failure to comply with this means the filter cannot work.



(see chapter “Safety information and dangers due to non-compliance”)

The flange surface of the built-in rotary flange must be in a horizontal position! The built-in rotary flange must be fitted so that mechanical stresses cannot occur! Otherwise mechanical damage can result in the built-in rotary flange. Otherwise mechanical damage can result, the pipe may burst or the built-in rotary flange can break. This can result in major water damage.

In this case, people close to the filter are exposed to a health risk due to the large quantities of water.

Therefore, during installation, ensure that no large forces act on the pipe, built-in rotary flange and filter.

4.1.4 Installing the filter



Select the torque (approx. 4 Nm) so that the gasket closes and the filter is not damaged or strained!

The filter is connected using the supplied built-in rotary flange. It consists of the built-in rotary flange, the profiled flange seal, union nuts, sleeves and flat seals.

- Undo the built-in rotary flange union nuts and fit to the pipe with the sleeve.
- Note the installed dimensions!
- Position the filter with pre-fitted built-in rotary flange between the sleeves, insert the flat seals and screw using the union nut.

The cast in arrow of the built-in rotary flange must match the direction of flow of the water (see fig. 1).



(see chapter “Safety information and dangers due to non-compliance”)

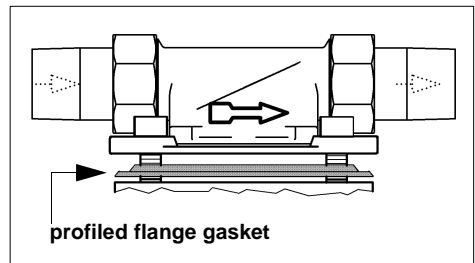

Fig. 3: Profiled flange gasket

The section of the profiled flange gasket must point towards the built-in rotary flange (see fig. 3). Failure to observe this can lead to leaks and water escaping. This can in turn cause water damage to the house and its installations.

4.2 Discharging the backwashing water



ATTENTION

(see chapter "Safety information and dangers due to non-compliance")

An adequately dimensioned wastewater connection (e.g. floor drain) to DIN 1986 must be available for the backwashing water. If there is no wastewater connection an appropriately sized bucket can be used (see fig. 4).

The dimensioning depends on the local circumstances (e.g. wastewater pipe gradient, number of pipe bends, length of the wastewater pipe, etc.). The dimensioning must at least allow all the wastewater to be discharged at the same time. If it is not possible to provide a wastewater connection directly beneath the filter, the flushing water can be fed several metres to the next wastewater connection, either through a hose or a pipe to be fitted to the flushing water valve. This pipe must have the same dimension as the flushing water valve.

In all options, a free discharge must be ensured in accordance with DIN EN 1717.

The following points must be noted if a bucket is used for backwashing:

- If the mains pressure is high, water can splash out of the bucket. In this case, damage to property close to the filter is possible.
- When the bucket is half-filled the backwashing process must be stopped. Otherwise it is possible for the bucket to overflow. Therefore the bucket must be adequately dimensioned (see fig. 4) and the backwashing should be carried out quickly.

4.2.1 Backwashing water discharge options

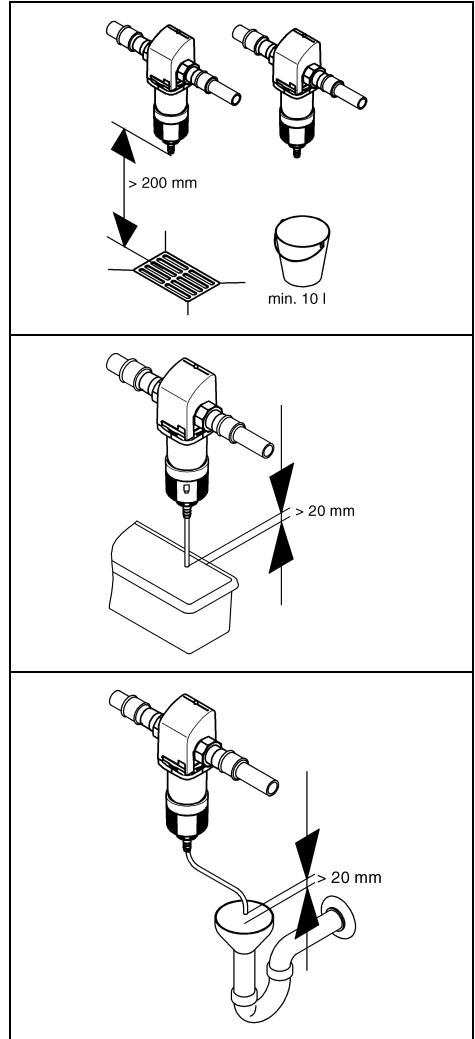

Fig. 4: Backwashing water discharge options

5. Operation



ATTENTION

(see chapter "Safety information and dangers due to non-compliance")

Always observe the chapter "Intended use"!

5.1 Commissioning

Before starting up (initial putting into service or startup after maintenance work), the filter **must be filled** with water and **vented!**

- To this end, after installation the filter is filled with water by opening the upstream shut-off valve.

The filter is now at the same pressure as the water system.

- The enclosed air must then be immediately removed from the filter in order to avoid damage to the installation caused by pressure surges. The filter is vented by means of backwashing (see chapter "Discharging the backwashing water").

After backwashing and venting the filter is ready for use.

5.2 Functional description

The unfiltered water flows through the built-in rotary flange (1) into the filter. The water flows through the fine filter from the outside inwards. The filtered dirt is retained by the fine filter screen. The adhering dirt is visible through the transparent filter cover (5). The filtered water then leaves the filter via the built-in rotary flange (1).

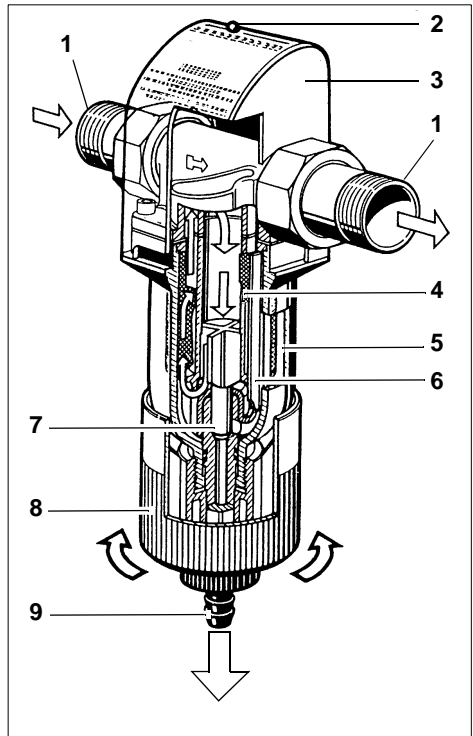

Fig. 5: Functional description

- 1 built-in rotary flange
- 2 display button
- 3 flange cover
- 4 strainer
- 5 filter cover
- 6 suction Pipe
- 7 flushing valve
- 8 handwheel for free discharge
- 9 rotatable hose connection for backwashing water

5.3 Backwashing

The filter must be backwashed (=cleaned) at the specified intervals in order to remove the filtered dirt from the fine filter screen.



All sizes of filter are backwashed with treated water. The supply of treated water to the filter is maintained throughout the backwashing process. Dirty water cannot get into the clean water side during backwashing.

The backwashing takes place at full tap (water system) pressure.

To clean the filter, the handwheel must be turned to the left up to the limit stop, thereby opening the flushing valve. While the handwheel is being turned the flushing water escapes. The flushing valve must then be closed again by turning the handwheel to the right.

The ceramic flushing valve thus closes again and the backwashing process is completed.

The backwashing process can be repeated if necessary.



Both the degree of soiling and the cleaning process can be observed from the outside.



ATTENTION



(see chapter "Safety information and dangers due to non-compliance")

If the locking procedure is interrupted the flushing valve is not completely closed.

Water permanently escapes as a result. Apart from high water consumption, this can also cause water damage, especially if the backwashing water is not discharged as described in the chapter "Discharging the backwashing water".

5.3.1 Backwashing interval

The filter must be backwashed:

- every two months at the latest
- if the water pressure falls
- if the filter is visibly dirty



There is a display button on the built-in rotary flange attached to the filter (see fig. 5). It can be slid along the months scale. This enables the backwashing interval to be monitored.



ATTENTION



(see chapter "Safety information and dangers due to non-compliance")

If the interval until the next backwashing is longer than two months, the particles on the filter screen can stick or a large filter pressure resistance can result.

Unauthorised persons must not operate the filter! Persons who operate the filter must observe the operating instructions. Failure to observe these instructions can result in damage to property and personal injuries.

The smaller the mesh size of the screen insert the more frequently backwashing is required!

From experience, increased dirt is deposited during the initial running period. In this case the unit will have to be flushed more frequently than normal.

Failure to flush in good time can cause damage to the screen. Large quantities of filtered particles can deform the screen. As a result, proper function of the filter is no longer ensured. In addition, large quantities of dirt can cause mechanical damage to the backwashing function.

5.4 Modifications / changes / spare parts



(see chapter "Safety information and dangers due to non-compliance")

Only original spare parts are to be used!

Independent modifications and changes are prohibited for safety reasons! These can impair the function of the filter, lead to lead and in extreme cases can cause the filter to burst.

5.4.1 Servicing / repair

Before carrying out any work on the filter, which extends beyond pure operational control, the filter must be depressurised! Failure to observe this can lead to an uncontrolled escape of water and therefore lead to water damage in the building. Strictly comply with the instructions given in the "Installation" and "Maintenance" chapters.

5.5 Stoppages



(see chapter "Safety information and dangers due to non-compliance")

If a filter has to be removed from the flange or unscrewed, the chapter "Intended use" must always be observed!

- Protect the flange surfaces from damage! Damaged flange surfaces cannot close tight. As a result, escaping water can damage the building and installations.
- Ensure that no dirt can get into the filter! This dirt can get into contact with and be discharged into the drinking water when the filter is switched back on. The health of people who drink dirty water is at risk.
- Store the filter in frost-free conditions! Frost can cause any water contained in the filter voids to freeze and thus cause mechanical damage to the filter so that it leaks at operating pressure or can burst. Leaking water can cause major damage to the building. In addition, people near the filter can be injured by breaking off filter parts.
- When restarting the filter, follow the instructions for a new filter.

6. Faults

In order to ensure unit safety and leak tightness, only approved persons may open the units and replace parts subject to water pressure.

Help with faults:

Fault	Cause	Remedy
Backwashing water continues running!	Flushing valve not fully closed.	Repeat the backwashing and then turn to the right up to the limit stop of the flushing valve!
	Dirt in the flushing valve.	
Water flow rate falls!	Screen is blocked.	Carry out backwashing.
Leaks in the filter!		Inform the fitter or nearest customer service centre. (The filter cover must be replaced immediately.)
Filter cover becomes turbid!	Filter cover has been exposed to high temperatures or solvents.	
Hairline cracks on the filter cover!		

7. Maintenance



(see chapter "Safety information and dangers due to non-compliance")

Always observe the chapter "Intended use"!

7.1 Cleaning



(see chapter "Safety information and dangers due to non-compliance")

Only use clear, clean drinking water to clean the housing and transparent filter cover.

Domestic all-purpose cleaners and glass cleaners can contain up to 25% solvents or alcohol (spirits).

These substances can chemically attack the plastic parts, which can lead to brittleness or even fractures.

Such cleaners must therefore not be used.

8. Warranty and Services

In order to comply with the legal warranty claim, according to DIN 1988, part 8, it is necessary that the "... backwashing takes place according to the existing operating conditions, at the latest, however, every two months ...".

Further, an annual "... check of the set discharge pressure at the pressure gauge (visual check) when no water is flowing and at the peak flow (large amount drawn off) ..." is necessary.

Regular servicing is indispensable in order to continue to achieve a successful process for many years after the unit is put into service. In the building services sector this is covered by DIN 1988, part 8.

A servicing agreement is the best way to ensure a good operating function beyond the warranty period.

Wherever possible, the regular servicing work and supply with consumables and wearing materials, etc. should be carried out by the specialist trade or the factory's customer service department.

9. Data sheet

9.1 Type

JUDO EASY FILT- B

Backwash protective filter

Abbreviated name: JEF-B

9.2 Models

Model	Order no.
JEF-B ¾"	8070646
JEF-B 1"	8070647
JEF-B 1¼"	8070648

9.3 Technical data

The following applies for all the models of the device:

- The filters are supplied with a stainless steel screen with a mesh size of 0.1 mm as a standard.
- Nominal pressure after backwashing at a pressure loss of 0.2 (0.5) bar as given in the corresponding table
- Maximum ambient temperature and water temperature: 30 °C (86 °F).
- **The water to be filtered must have drinking water quality!**
- Threaded connection to DIN EN 10226-1.

Nominal pressure

Model	Operating pressure	Nominal pressure
JEF-B ¾" – 1¼"	1.5 - 10 bar	PN 16

The nominal pressure denotes the pressure class, according to which the filter must fulfil the requirements to DIN EN 13443-1 and DIN 19628. The maximum operating pressure is lower, in order to ensure the optimum function of the filter.

Weight

Model	Weight
JEF-B ¾"	1.7 kg
JEF-B 1"	1.8 kg
JEF-B 1¼"	2.2 kg

Nominal flow rate

Model	Nominal flow rate after backwashing at a pressure loss of 0.2 (0.5) bar
JEF-B ¾"	4.1 (6.6 m³/h)
JEF-B 1"	4.6 (7.3 m³/h)
JEF-B 1¼"	4.9 (7.9 m³/h)

Backflush volume stream

Model	Backflush volume stream
JEF-B ¾"	0.3 l/s
JEF-B 1"	0.3 l/s
JEF-B 1¼"	0.3 l/s

The backwashing volumetric flow given applies to 2 - 3 bar mains pressure and for a completely opened flushing water valve.

9.4 Installation dimensions

JEF-B $\frac{3}{4}$ " - $1\frac{1}{4}$ "

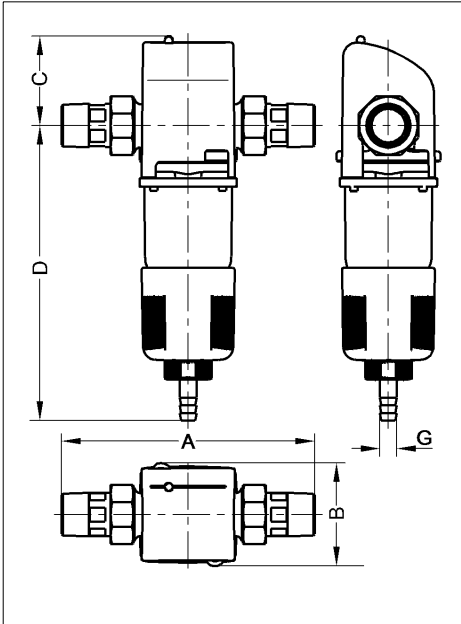

Fig. 6: Installation dimensions JEF-B $\frac{3}{4}$ " - $1\frac{1}{4}$ "

Model	A	B	C	D	G
JEF-B $\frac{3}{4}$ "	180	225	75	80	20
JEF-B 1"	195	225	75	80	20
JEF-B $1\frac{1}{4}$ "	230	220	75	80	20

All dimensions in [mm] (see fig. 6)

A = installation length

B = unit width

C = height above the centre of the pipe

D = height below the centre of the pipe

G = connection dimension waste water

9.5 Extent of supply

- pre-installed filter
- installation and operating instructions
- built-in rotating flange JQE $\frac{3}{4}$ ", 1" or $1\frac{1}{4}$ " with screw connection

10. Spare parts JEF-B 3/4" - 1 1/4"

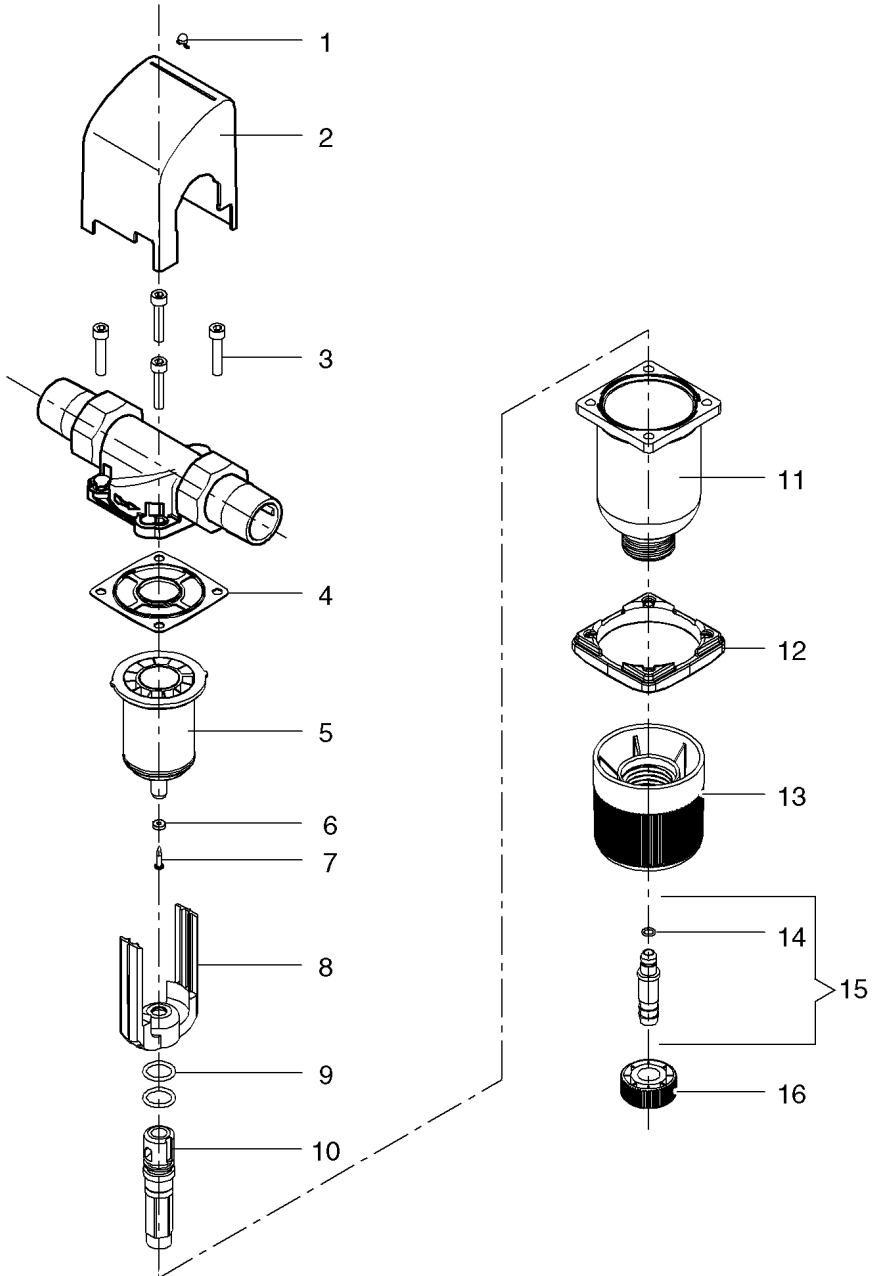

List of spare parts JEF-B ¾" - 1¼"

Pos.	Designation (recommended average replacement interval for wearable parts [*])	piece(s)	Order no.	AU ¹⁾ /piece
1	Display button	1	1120424	2
2	Cover of flange JEF-B ¾" - 1"	1	2070400	13
2	Cover of flange JEF-B 1¼"	1	2070408	13
3	Cylinder screw M6 x 30	4	1650209	2
4	Profile flange seal	**	1200218	5
5	Strainer	****	2150015	68
6	Suction pipe gasket	****	1607410	3
7	Tapping screw	1	1650173	1
8	Suction pipe	1	1120217	12
9	O-ring 16 x 2.5	****	1200130	3
10	Flushing valve	1	1120212	8
11	Filter cover	1	1120309	140
12	Flange	1	1420013	20
13	Handwheel	1	1120215	20
14	O-ring 6.07 x 1.3	1	1200137	5
15	Tube connection pre-mounted	1	1120213	5
16	Union nut	1	1120214	4

1) AU = Accounting Unit

Replacement interval

** = 2 years

**** = 4 years

Extended warranty period if a maintenance agreement is concluded!

Demandes, commandes, service clientèle

JUDO Wasseraufbereitung GmbH

Postfach 380

71351 Winnenden

Allemagne

e-mail: info@judo.eu

www.judo.eu

Adresse postale

JUDO Wasseraufbereitung GmbH

Hohreuschstraße 39-41

71364 Winnenden

Allemagne

Chère cliente, cher client,

nous vous remercions pour la confiance que vous nous avez témoignée en achetant cet appareil. Ce filtre est un appareil réalisé selon les toutes dernières connaissances techniques.

Ce filtre de protection à rétrolavage est destiné à une eau (de ville, pluie, puit) et à un emplacement (cave, garage,...) ne pouvant dépasser une température de 30 °C (86 °F) au maximum. Il extrait de l'eau, par une filtration via tamis, les particules grossières et fines dont la taille est plus grande ou égale aux ouvertures du tamis de filtrage.

Les particules qui sont plus petites que les ouvertures du filtre utilisé ainsi que les turbidités et les substances dissoutes dans l'eau ne peuvent pas être extraites par ce type de filtrage.

Chaque filtre a été consciencieusement contrôlé avant sa livraison. Toutefois, en cas d'apparition de difficultés, veuillez vous adresser au service clientèle compétent (cf. au verso).

Marque déposée :

Les marques mentionnées dans ce document sont des marques déposées protégées et enregistrées des détenteurs/propriétaires concernés.

© JUDO Wasseraufbereitung GmbH

71364 Winnenden

Allemagne

Tous droits réservés.

Toute réimpression - même partielle - interdite sans autorisation explicite.

Table des matières

1. A propos de ces instructions de service..... 20

1.1 Symboles utilisés..... 21

1.2 Consignes de sécurité et risques encourus en cas d'inobservation 21

1.3 Unités utilisées 21

2. Utilisation conforme..... 22

2.1 Pression d'eau..... 22

2.2 Information concernant des dangers particuliers 23

3. Remarques concernant le produit..... 23

3.1 Domaine d'utilisation 23

3.2 Matériaux utilisés..... 23

4. Installation..... 24

4.1 Généralités 24

4.2 Evacuation de l'eau de rétrolavage..... 26

5. Service..... 27

5.1 Mise en service..... 27

5.2 Description du fonctionnement .. 27

5.3 Rétrolavage 28

5.4 Transformations / modifications / pièces de rechange 29

5.5 Interruption de service 29

6. Dé rangement..... 30

7. Maintenance..... 31

7.1 Nettoyage 31

8. Garantie et entretien..... 31

9. Fiche technique..... 32

9.1 Type..... 32

9.2 Types d'exécution..... 32

9.3 Caractéristiques techniques 32

9.4 Cotes de montage JEF-B ¾" - 1¼" 33

9.5 Inclus dans la livraison 33

10. Pièces de rechange JEF-B ¾" - 1¼"..... 34

11. Service clientèle..... 36

1. A propos de ces instructions de service



(cf. chapitre «Consignes de sécurité et risques encourus en cas d'inobservation»)

Ce manuel d'instructions de service doit être disponible à tout moment sur le lieu d'utilisation du filtre.

L'objectif de ces instructions de service est de faciliter la familiarisation avec le filtre et de profiter des possibilités d'utilisation conforme.

Ce manuel d'instructions de service contient des informations importantes afin d'exploiter le filtre en toute sécurité, de manière conforme et rentable. Il contient des informations fondamentales qui doivent être observées lors de l'installation, du service ainsi que de la maintenance. L'observation de ces informations permet d'éviter les risques, de réduire les coûts de réparation et d'augmenter la fiabilité ainsi que la longévité du filtre.

Ce manuel d'instructions de service doit être lu, compris et utilisé par toute personne chargée d'exécuter par exemple les travaux suivants sur le filtre :

- **installation**
- **service**
- **maintenance**
(entretien, inspection, remise en état)

L'installation et la maintenance doivent être exclusivement confiées à un personnel autorisé par le constructeur qui est en mesure de respecter les consignes et les prescriptions spécifiques de pays, stipulées dans les instructions de montage et de service.

Outre les instructions de service ainsi que les réglementations de prévention des accidents en vigueur dans le pays d'utilisation et sur le site d'utilisation, il est également indispensable de strictement observer les règles

de techniques spécialisées reconnues assurant un travail en toute sécurité et dans les règles de l'art.

C'est pourquoi il est absolument indispensable que ce manuel d'instructions de service ait été lu et compris avant l'installation, la mise en service et la maintenance par le monteur ainsi que par le personnel spécialisé/l'exploitant.

Il n'est pas seulement indispensable d'observer les consignes de sécurité générales stipulées au chapitre «Utilisation conforme» mais également les consignes de sécurité spéciales mentionnées sous les autres points principaux.

1.1 Symboles utilisés

Les consignes de sécurité stipulées dans ce manuel d'instructions de service sont repérées par les symboles suivants:

 **ATTENTION**  Information indiquant des risques imminents

 Avertissement indiquant la présence d'une tension électrique

 Couples de serrage prescrits par le constructeur

 Astuces d'utilisation et autres informations

Les consignes directement apposées sur la filtre ou la bride rotative de montage, comme par exemple:

- sens d'écoulement (cf. fig. 1)
- plaque signalétique
- consigne de nettoyage

doivent toujours être maintenues dans un état entièrement lisible.

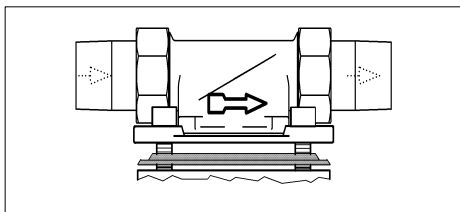

Fig. 1: Bride rotative de montage

1.2 Consignes de sécurité et risques encourus en cas d'inobservation

Dans certaines circonstances, la non-observation des symboles de danger généraux est susceptible d'entraîner les risques suivants mentionnés ici à titre d'exemple:

- défaillance de fonctions importantes du filtre.
- risques encourus par des personnes dus à des influences électriques et mécaniques.
- risques encourus par des personnes et par l'environnement dus à une fuite.

Il convient d'éviter toute activité/tout travail risquant d'entraver la sécurité.

La non-observation de ce manuel d'instructions de service et de ses consignes de sécurité est susceptible de menacer aussi bien des personnes que l'environnement et le filtre.

1.3 Unités utilisées

Les unités divergeant du système d'unités international (SI = System International) sont:

Unité	Conversion
°F	°F = 9/5 °C + 32
bar	1 bar = 100 kPa = 0,1 N/mm ²
¾"	DN 20
1"	DN 25
1¼"	DN 32

2. Utilisation conforme

L'installation et l'utilisation du filtre sont toutes deux soumises aux consignes et prescriptions nationales en vigueur.

Outre les instructions de service ainsi que les réglementations de prévention des accidents en vigueur dans le pays d'utilisation et sur le site d'utilisation, il est également indispensable de strictement observer les règles de techniques spécialisées reconnues assurant un travail en toute sécurité et dans les règles de l'art.

L'eau à filtrer doit présenter les qualités d'une eau potable!

Avant une utilisation en liaison avec une eau de qualité différente ou avec des additifs, il est absolument indispensable de contacter le constructeur/fournisseur pour avis !

Ce filtre de protection à rétrolavage est destiné à une eau et un emplacement ne pouvant dépasser une température de 30 °C (86 °F) au maximum.

Il a été fabriqué selon le niveau technique le plus récent ainsi que dans le respect des règles de techniques de sécurité reconnues en Allemagne.

L'utilisation de ce filtre est strictement limitée à ce qui est décrit dans le manuel d'instructions de service. Une autre utilisation ou dépassant ce cadre est considérée comme non-conforme.

Une utilisation non-conforme et le non-respect des symboles d'indication de danger et des consignes de sécurité sont susceptibles d'être la source de risques imminents supplémentaires. Le constructeur/fournisseur décline toute responsabilité en cas de dommages qui en résulteraient. Seul l'utilisateur est tenu responsable.

Fait également partie d'une utilisation conforme l'observation du manuel d'instruction de service.

Avant une utilisation éventuelle du filtre au-delà des limites stipulées dans le manuel d'instructions de service, il est absolument indispensable de contacter le constructeur/fournisseur pour avis.

Les filtres doivent être utilisés exclusivement dans un état technique impeccable ainsi que d'une manière conforme, en pleine conscience des règles de sécurité et des risques encourus et dans le strict respect du manuel d'instructions de service!

Les dérangements fonctionnels doivent être immédiatement éliminés!

2.1 Pression d'eau

La pression d'eau doit se situer entre 1,5 bar et 10 bar.

La pression d'eau ne doit pas dépasser 1,5 bar par le bas étant donné que cela pourra entraver le rétrolavage ! Si le filtre n'est pas régulièrement rétrolavé, il y a risque de perte de pression et de mauvais fonctionnement du filtre.



(cf. chapitre «Consignes de sécurité et risques encourus en cas d'inobservation»)

En présence de **pression d'eau supérieure à 10 bar**, il est nécessaire qu'un réducteur de pression soit installé **en amont** du filtre (cf. fig. 2). Si la pression de service est supérieure à 10 bar, cela risque d'occasionner des défaillances fonctionnelles.

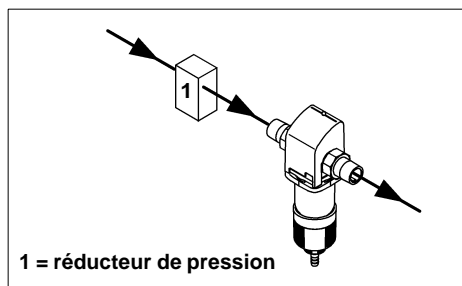

Fig. 2: Réducteur de pression en amont du filtre



En présence d'une **pression d'eau de 5 bar jusqu'à 10 bar**, nous recommandons d'installer un réducteur de pression.

2.2 Information concernant des dangers particuliers

2.2.1 Appareils / dispositifs électriques



Aucune conduite et aucun appareil électrique ne doit se trouver sous le filtre ou à proximité de ce dernier!

Les appareils/ dispositifs électriques non protégés contre les projections d'eau qui se trouvent à proximité du filtre risquent d'être endommagés par de l'eau qui s'échappe du filtre lors du rétrolavage ou en cas d'une utilisation non-conforme.

Si les appareils / dispositifs sont raccordés à l'alimentation en courant, un court-circuit risque en plus de se produire. Dans pareil cas, les personnes risquent de s'électrocuter (risque de mort). C'est pourquoi les appareils/ dispositifs électriques qui se trouvent à proximité doivent être protégés contre les projections d'eau ou correspondre aux prescriptions et consignes légales pour les locaux humides (protection IP 44).

3. Remarques concernant le produit

3.1 Domaine d'utilisation

Le filtre est destiné à une eau ne pouvant dépasser 30 °C (86 °F).



ATTENTION

(cf. chapitre «Consignes de sécurité et risques encourus en cas d'inobservation»)

Pour les restrictions d'utilisation, chapitre «Utilisation conforme».

Ces filtres extraient de l'eau les particules à granulation grossière et fine dont la taille est supérieure ou égale aux ouvertures des filtres.



Les particules plus petites que les ouvertures du filtre fourni et les turbidités ne peuvent pas être filtrées de l'eau.

3.2 Matériaux utilisés

Les matériaux employés sont résistants aux sollicitations physiques, chimiques et corrosives dont il faut considérer l'effet dans l'eau potable et remplissent les exigences répondant aux régulations selon les normes DIN EN 13443-1 et DIN 19628 («Filtres de protection à retrolavage à effet mécanique dans l'installation d'eau potable»). Tous les matériaux sont inoffensifs du point de vue hygiénique et physiologique. Les matières plastiques remplissent les normes et réglementations de l'office fédéral de l'environnement allemand et la feuille de travail DVGW - W 270. Les matériaux métalliques remplissent les exigences selon la norme DIN 50930-6 («Influence sur la qualité de l'eau»).

4. Installation

4.1 Généralités



(cf. chapitre «Consignes de sécurité et risques encourus en cas d'inobservation»)

L'installation est exclusivement réservée à un personnel spécialisé expérimenté.

Il est absolument indispensable d'observer le chapitre «Utilisation conforme»!

Les tuyauteries qui sont montées sur le filtre doivent pouvoir porter le poids du filtre en toute sécurité.

Sinon, il y a risque de détérioration mécanique de la tuyauterie pouvant même provoquer une rupture. Des sinistres plus conséquents provoqués par l'eau en résulteraient. Dans pareil cas, la santé des personnes qui séjournent à proximité du filtre est menacée par de grands volumes d'eau. C'est pourquoi les tuyauteries devront être fixées ou soutenues par des moyens supplémentaires si besoin est.

Au-dessus et en dessous du filtre, il faudrait laisser un espace libre d'au moins 200 mm. En effet, ces écarts sont nécessaires afin de pouvoir réaliser le rétrolavage (cf. chapitre «Intervalle de rétrolavage») de manière conforme.

4.1.1 Exigences sur le lieu d'installation

Il faut que l'espace réservé à l'installation soit sec et exempt de risque de gel!

Il faut que les personnes non autorisées n'aient aucun accès au filtre!



(cf. chapitre «Consignes de sécurité et risques encourus en cas d'inobservation»)

- La température ambiante ne doit pas excéder 30 °C (86 °F) ! En présence de températures plus élevées ou d'ensoleillement direct, les matériaux risquent d'être endommagés et une rupture de la cloche filtrante peut même avoir lieu.
- Afin de pouvoir assurer l'évacuation fiable des eaux chargées (rétrolavage) en cours d'exploitation et également lorsqu'il y a apparition d'une défectuosité de l'installation, il est absolument indispensable de respecter les indications stipulées au chapitre «Installation»!
Si les eaux chargées (rétrolavage) ne peuvent pas être entièrement dérivées avec fiabilité, cela peut provoquer des dommages matériels au sein de la maison et de l'aménagement.
- Il faut qu'une vanne d'arrêt soit installée en amont du filtre ! Celle-ci permettra de couper l'alimentation en eau au cours de l'installation, de la maintenance, de la réparation et en cas de dysfonctionnements du filtre. De cette manière, il est possible d'éviter les inondations ainsi que des sinistres plus conséquents.
- L'appareil peut être monté dans toutes les conduites d'eau potable du commerce.
- L'installation du filtre **en amont** du compteur à eau est interdite!

4.1.2 Position de montage



(cf. chapitre «Consignes de sécurité et risques encourus en cas d'inobservation»)

Le filtre doit toujours être installé à la verticale ($\pm 5^\circ$)!

Si cela n'est pas respecté, il se peut alors que l'eau de rétrolavage sorte de manière incontrôlée et provoque des dommages.

4.1.3 Montage de la bride rotative de montage

Le montage s'opère avec la bride rotative de montage fournie. La bride rotative de montage assure le raccordement à l'installation d'eau domestique.

Elle se prête tant à des tuyauteries horizontales que verticales.

Il faut que la bride rotative de montage soit installée dans le sens de l'écoulement. Celui-ci est indiqué par la flèche à empreinte coulée (cf. fig. 1).

En cas de non respect, la fonction de filtration n'est pas possible.



(cf. chapitre «Consignes de sécurité et risques encourus en cas d'inobservation»)

La surface de la bride rotative de montage doit être à l'horizontale! La bride rotative de montage doit être montée de sorte qu'aucune contrainte mécanique ne puisse apparaître ! Sinon, il y a risque de détérioration mécanique de la tuyauterie ou de la bride rotative de montage. Des sinistres plus conséquents provoqués par l'eau en résulteraient.

Dans pareil cas, la santé des personnes qui séjournent à proximité du filtre est menacée par de grands volumes d'eau. C'est pourquoi, lors du montage, il faut veiller à ce que des forces importantes n'agissent pas sur la tuyauterie, sur la bride rotative de montage et sur le filtre.

4.1.4 Montage du filtre



Le couple de rotation (env. 4 Nm) doit être sélectionné de sorte que le joint soit étanche et que le filtre ne soit pas endommagé ou soumis à une contrainte mécanique!

Le raccordement s'effectue en utilisant la bride rotative de montage fournie. Il se compose d'une bride rotative de montage, d'un joint à bride profilé, des écrou-raccord, d'un embout et d'un joint plat.

- Desserrez les écrou-raccord de la bride rotative de montage puis montez avec l'embout sur la tuyauterie.
- Tenez compte des cotes de montage!
- Positionnez le filtre de protection à rétro-lavage avec bride rotative de montage préassemblée entre les embouts, mettez en place les joints plats et vissez au moyen des écrou-raccord.

La flèche à empreinte coulée de la bride rotative de montage doit coïncider avec le sens d'écoulement de l'eau (cf. fig. 1).



(cf. chapitre «Consignes de sécurité et risques encourus en cas d'inobservation»)

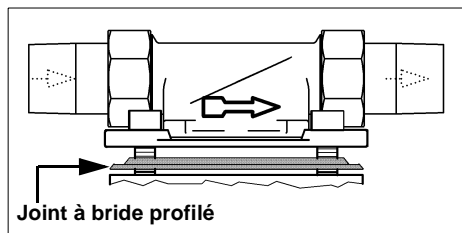

Fig. 3: Bride rotative de montage

Le profil du joint à bride profilé doit être dirigé vers la bride rotative de montage (cf. fig. 3). Si vous ne tenez pas compte de ce fait, cela risque d'être la cause d'un manque d'étanchéité causant des préjudices à l'habitation.

4.2 Evacuation de l'eau de rétrolavage



ATTENTION

(cf. chapitre «Consignes de sécurité et risques encourus en cas d'inobservation»)

L'eau de rétrolavage exige un écoulement d'eau chargée suffisamment dimensionné (par exemple évacuation au sol) selon DIN 1986. En l'absence d'un raccordement aux égouts, vous pouvez utiliser un seau de taille appropriée (cf. fig. 4).

Le dimensionnement est fonction des conditions locales (par exemple pente de la conduite d'eau chargée, nombre de déviations, longueur de la conduite d'eau chargée, etc.). Le dimensionnement doit être de sorte que le volume d'eau à évacuer le sait en une fois. S'il n'est pas possible de prévoir un écoulement d'eau chargée directement sous le filtre, l'eau de lavage pourra être guidée dans un tuyau ou une conduite monté(e) sur la soupape d'eau de lavage jusqu'au prochain écoulement d'eau chargée éloigné de quelques mètres. Cette conduite doit avoir la même dimension que la soupape d'eau de lavage.

Pour toutes les possibilités, il faut veiller à assurer une évacuation libre selon la norme DIN EN 1717.

Si, pour le rétrolavage, un seau est utilisé, il faudra que vous observiez les points suivants:

- En présence d'une pression de réseau élevée, de l'eau risque d'être projetée au dehors du seau. Dans pareil cas, des objets qui se trouvent à proximité du filtre risquent d'être endommagés par l'eau.
- Si le seau est rempli à moitié, il faut achever l'opération de rétrolavage. Sinon, le seau risque de déborder. C'est pourquoi il faut que le seau soit suffisamment dimensionné (cf. fig. 4) et le rétrolavage devrait être réalisé rapidement.

4.2.1 Possibilités d'évacuation de l'eau de rétrolavage

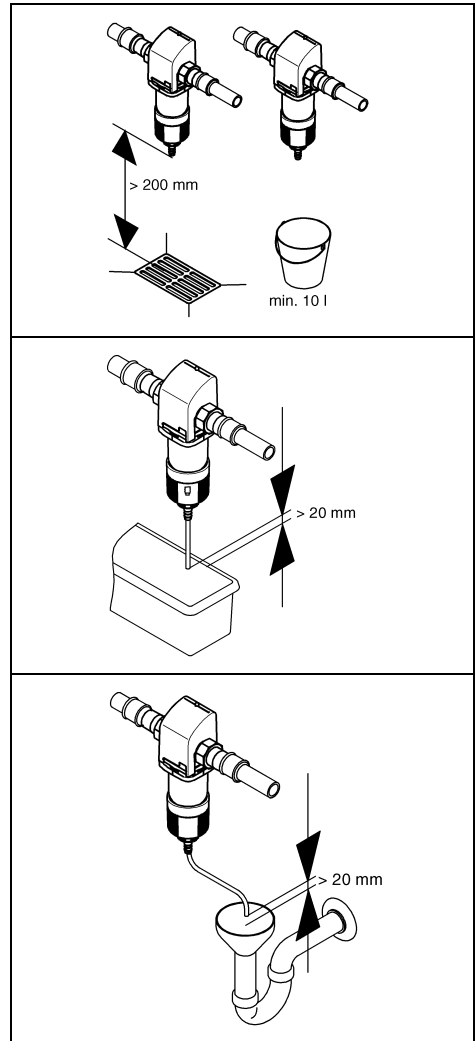

Fig. 4: Possibilités d'évacuation de l'eau de rétrolavage

5. Service



(cf. chapitre «Consignes de sécurité et risques encourus en cas d'inobservation»)

Il est indispensable que vous observiez le chapitre «Utilisation conforme»!

5.1 Mise en service

Avant la mise en service (première mise en service ou la mise en service après des travaux de maintenance), il vous faut remplir le filtre de l'eau et désaérer!

- Dans ce but, après l'installation, le filtre est rempli de l'eau en ouvrant la vanne d'arrêt installée en amont.

Le filtre se trouve maintenant sous la pression du réseau.

- L'air enfermé doit ensuite immédiatement être enlevé pour éviter un endommagement de l'installation par des coups de pression. La ventilation du filtre est effectué par un rétrolavage (cf. chapitre «Rétrolavage»).

Après avoir effectué le rétrolavage et la ventilation le filtre est opérationnel.

5.2 Description du fonctionnement

De l'eau non-filtrée coule dans le filtre de protection à rétrolavage en traversant la bride rotative de montage (1). Pendant que l'eau traverse le filtre fin de l'extérieur vers l'intérieur des particules polluantes restent accrochées au tissu filtrant du filtre fin (4). Les impuretés qui y adhèrent sont visibles de l'extérieur à travers la cloche filtrante (5).

Après avoir coulée à travers le filtre de protection à rétrolavage l'eau à traiter est déviée vers le haut et passe à travers un dispositif-doseur du phosphate. En faisant cela, de petites quantités de polyphosphate dissout dans l'eau et en qualité alimentaire sont ajoutées à l'eau potable, par cela le

calcium et magnesium présents naturellement dans l'eau sont stabilisés, afin que de dépôts de tartre nocifs, ne puissent plus se créer dans la suite, comme l'on peut les trouver par exemple dans les conduites et aux cartouches chauffantes. Le phosphate est une substance minérale, qui est, par exemple, ajoutée à différentes sortes de vivres.

Une stabilisation de la dureté avec des polyphosphates a pour conséquence une consommation de lessives et de détergents considérablement moins élevée.

Une machine à laver, par exemple, permet d'utiliser proportionnellement moins de lessive en raison de la dureté de l'eau moins élevée.

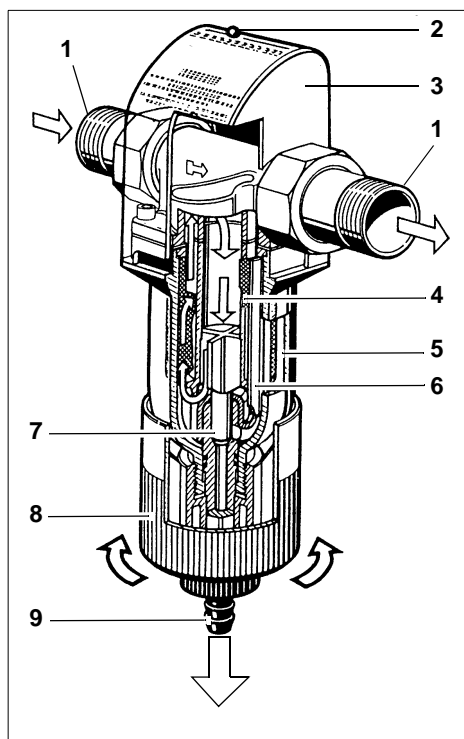

Fig. 5: Description du fonctionnement

- 1 Bride rotative de montage
- 2 Bouton indicateur pour la prochaine date de rétrolavage
- 3 Couvercle de bride

- 4 Insert de tamis
- 5 Cloche filtrante
- 6 Tube d'aspiration
- 7 Vanne de purge
- 8 Volant manuel pour le rétrolavage
- 9 Pièce de raccord de tuyau rotative pour eau de rinçage

5.3 Rétrolavage

Pour enlever les impuretés filtrées de la texture du tamis du filtre fin, il faut que le filtre soit rétrolavé (= nettoyé) à cycles prescrits.

i Le rétrolavage du filtre s'opère, pour toutes les tailles d'appareils, à l'eau épurée. La distribution de l'installation domestique n'est pas interrompue pendant l'opération de rétrolavage. Au cours du rétrolavage, de l'eau chargée ne peut pas pénétrer dans l'installation d'eau propre.

Le rétrolavage a lieu à pression maximale dans la conduite d'eau.

Pour nettoyer le filtre, il faut que la molette de rétrolavage soit tournée vers la gauche jusqu'à la butée. De cette manière, il y a ouverture de la vanne de purge. Au cours de la rotation, il y a sortie d'eau de lavage. Après quoi, il convient de refermer la vanne de purge en tournant la molette vers la droite.

De cette manière, la vanne de purge céramique se referme et le rétrolavage est terminé.

Cette opération de rétrolavage peut être répétée si besoin est.

i Aussi bien le taux d'encrassement que l'opération de nettoyage peuvent être constatés/observés de l'extérieur.



(cf. chapitre «Consignes de sécurité et risques encourus en cas d'inobservation»)

Si l'opération de fermeture est interrompue, la vanne de purge n'est pas entièrement fermée.

Il en résultera une sortie permanente d'eau. Outre une consommation d'eau élevée, cela peut produire des dommages occasionnés par l'eau, plus particulièrement lorsque l'eau de rétrolavage n'est pas évacuée comme décrit au chapitre «Evacuation de l'eau de rétrolavage».

5.3.1 Intervalle de rétrolavage

Le filtre exige un rétrolavage:

- au plus tard tous les deux mois,
- lorsqu'il y a baisse de la pression d'eau,
- lorsque le filtre est visiblement encrassé.

i Un bouton d'indication est installé sur la bride rotative de montage (cf. fig. 5). Il peut être déplacé le long de l'échelle mensuelle. Cela permet ainsi de contrôler l'intervalle de rétrolavage.



(cf. chapitre «Consignes de sécurité et risques encourus en cas d'inobservation»)

Si l'intervalle jusqu'au prochain rétrolavage est de plus de deux mois, il se peut que le filtre soit envahi par des germes. La qualité de l'eau peut alors être nettement menacée.

Des personnes non-autorisées n'ont pas le droit de manipuler le filtre ! Les personnes qui sont chargées de travaux sur le filtre sont tenues d'observer le manuel d'instructions de service. Sa non-observation est susceptible de menacer aussi bien les personnes que les bien matériels.

Plus les ouvertures de l'insert de filtrage sont petites et plus le rétrolavage doit être fréquent !

En cas de nouvelles installations, on sait d'expérience qu'au début, le dépôt d'impuretés est plus important. Dans ce cas, il faut rétrolaver plus fréquemment que dans des conditions normales.

Si le rétrolavage n'a pas lieu à temps, le filtre-tamis risque d'être endommagé. Des quantités plus importantes de particules filtrées risquent de déformer la texture du tamis-filtre et, dans des cas extrêmes, de le déchirer. Après quoi, un fonctionnement du filtre ne serait plus assuré. En outre, des quantités de particules polluantes plus importantes risquent de menacer mécaniquement la fonction de rétrolavage.

5.4 Transformations / modifications / pièces de rechange



(cf. chapitre «Consignes de sécurité et risques encourus en cas d'inobservation»)

Seules des pièces de rechange d'origine ont le droit d'être utilisées !

Pour des raisons de sécurité, il est interdit de procéder à des transformations et modifications sans l'avis préalable du constructeur!

En effet, cela risque de menacer le bon fonctionnement du filtre, de provoquer des fuites et, dans des cas extrêmes, de faire éclater le filtre.

5.4.1 Maintenance / réparation

Avant de procéder à des travaux sur le filtre qui dépasseraient le cadre des pures opérations conditionnées par l'exploitation, il est nécessaire de le mettre hors pression ! La non-observation de cette consigne peut donner lieu à une sortie incontrôlée d'eau risquant d'endommager sérieusement la maison. Il est absolument indispensable

que vous respectiez à la lettre les consignes stipulées aux chapitres «Installation» et «Maintenance».

5.5 Interruption de service



(cf. chapitre «Consignes de sécurité et risques encourus en cas d'inobservation»)

S'il est nécessaire de brider ou de débrider un filtre, il est indispensable que vous observiez le chapitre «Utilisation conforme»!

- Protégez les surfaces de bride contre les dommages! En effet, les surfaces de bride endommagées ne pourront plus fermer de manière étanche. A la suite de quoi, une fuite d'eau risquerait d'endommager la maison et l'aménagement.
- Assurez-vous que des salissures ne vont pas pouvoir pénétrer dans le filtre! En effet, ces salissures risquent de se trouver au contact de l'eau potable au moment de la remise en service du filtre et d'y être véhiculées. La santé de personnes qui boiraient de l'eau souillée est menacée.
- Le filtre doit être stocké à un endroit à l'abri du gel! Le gel risque de faire geler l'eau piégée dans les cavités du filtre, ce qui le détériorerait de sorte qu'à pression de service, il risquerait de fuir ou d'éclater. Une fuite d'eau risque de provoquer d'importants sinistres dans la maison. En outre, les personnes qui séjournent à proximité du filtre risquent d'être blessées par des pièces propulsées par éclatement.
- Pour la remise en service du filtre, veuillez procéder comme s'il s'agissait d'un filtre neuf.

6. Dérangement

L'ouverture des appareils ainsi que le remplacement de pièces soumises à la pression de l'eau doivent être exclusivement confiés à des personnes autorisées afin d'assurer la sécurité et l'étanchéité de l'appareil.

Remède en cas de dérangements:

Dérangement	Cause	Remède
L'eau de rétrolavage continue à couler!	La vanne de purge n'est pas complètement fermée.	Répétez le rétrolavage puis fermez la vanne de purge en tournant la molette de rétrolavage vers la droite, jusqu'à la butée.
	Pollutions dans la vanne de purge	
Le débit d'eau diminue!	Le filtre-tamis est bouché.	Opérez un rétrolavage.
Le filtre n'est pas étanche!	Le filtre a été soumis à des températures plus élevées ou à des solvants.	Informez immédiatement un installateur ou le service clientèle le plus proche (La cloche filtrante doit immédiatement être remplacée.).
La cloche filtrante se trouble!		
Fissures microscopiques sur la cloche filtrante!		

7. Maintenance



(cf. chapitre «Consignes de sécurité et risques encourus en cas d'inobservation»)

Il est indispensable que vous observiez le chapitre «Utilisation conforme»!

7.1 Nettoyage



(cf. chapitre «Consignes de sécurité et risques encourus en cas d'inobservation»)

Pour le nettoyage du corps et de la cloche filtrante transparente, utilisez exclusivement de l'eau claire potable.

En effet, les nettoyants universels domestiques et les produits de nettoyage du verre usuels contiennent parfois jusqu'à 25 % de solvant ou d'alcool.

Ces substances risquent d'attaquer chimiquement les pièces en plastique, ce qui donnerait lieu à des fragilisations ou même à la rupture.

C'est pourquoi de tels nettoyants ne doivent pas être utilisés.

8. Garantie et entretien

Pour bénéficier de vos droits légaux, il est impératif, conformément à la norme DIN 1988-8 d'effectuer «... le rétrolavage selon des présentes conditions d'opération, au plus tard cependant tous les deux mois».

En outre, il faut exécuter une «...vérification annuelle de la pression de sortie sur l'appareil de mesure de pression (contrôle visuel) à débit zéro et débit maximal (soutirage important)...».

Pour obtenir un succès-pratique, aussi après la mise en marche, pendant beaucoup d'années un entretien régulier du dispositif est indispensable. Dans le secteur de la technique domestique ceci est réglé dans la norme 1998 – partie 8.

Un contrat de maintenance garantit le mieux un bon fonctionnement, même au-delà des limites de la période de garantie.

Pour l'exécution des travaux d'entretien réguliers ainsi que pour l'approvisionnement en pièces d'usure etc., il faut charger des artisans qualifiés ou le SAV d'usine

9. Fiche technique

9.1 Type

JUDO EASY FILT-B

Filtre de protection à rétrolavage

Abbréviation : JEF-B

9.2 Types d'exécution

Modèle	
JEF-B ¾"	8070646
JEF-B 1"	8070647
JEF-B 1¼"	8070648

9.3 Caractéristiques techniques

Voici ce qui est valable pour toutes les tailles d'appareils:

- les filtres sont fournis en série avec un tamis-filtre en acier inox d'une ouverture de 0,1 mm.
- débit nominal après rétrolavage avec 0,2 (0,5) bar de perte de pression comme indiqué dans le tableau
- température maximale ambiante et de l'eau : 30 °C (86 °F)
- **L'eau à filtrer doit présenter les qualités d'une eau potable!**
- raccord fileté selon DIN EN 10226-1

Pression nominale

Modèle	Pression de service	Pression nominale
JEF-B ¾" - 1¼"	1,5 - 6 bar	PN 16

La pression nominale signifie l'étape-pression selon laquelle le filtre doit remplir les exigences concernant DIN EN 13443-1 et DIN 19628. La pression de service maximum est plus basse, pour garantir le fonctionnement optimal du filtre.

Poids

Modèle	Poids
JEF-B ¾"	1,7 kg
JEF-B 1"	1,8 kg
JEF-B 1¼"	2,2 kg

Débit nominale

Modèle	Débit nominal en m³/h après rétrolavage avec 0,2 (0,5) bar de perte de pression
JEF-B ¾"	4.1 (6.6 m³/h)
JEF-B 1"	4.6 (7.3 m³/h)
JEF-B 1¼"	4.9 (7.9 m³/h)

Débit volumétrique en eau de rinçage

Modèle	Débit volumétrique en eau de rinçage
JEF-B ¾"	0,3 l/s
JEF-B 1"	0,3 l/s
JEF-B 1¼"	0,3 l/s

Le débit de rétrolavage indiqué est valable pour 2 à 3 bar et pour une soupape d'eau de lavage entièrement ouverte.

9.4 Cotes de montage JEF-B ¾" - 1¼"

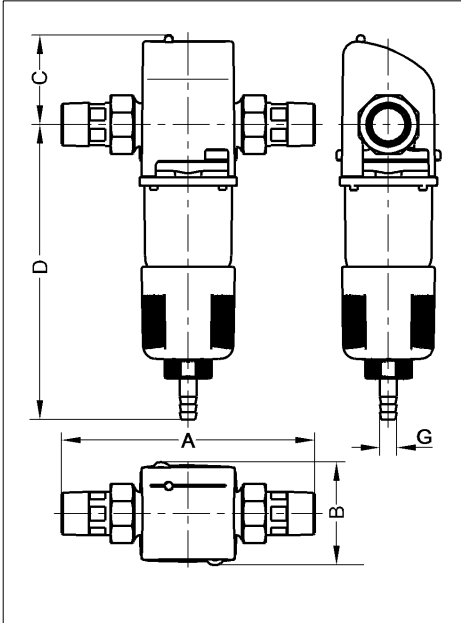

Fig. 6: Cotes de montage JEF-B ¾" - 1¼"

Modèle	A	B	C	D	G
JEF-B ¾"	180	225	75	80	20
JEF-B 1"	195	225	75	80	20
JEF-B 1¼"	230	220	75	80	20

Toutes cotes en [mm] (cf. fig. 6)

A = longueur montage

B = largeur du dispositif

C = hauteur en-dessus du milieu du tube

D = hauteur au-dessous du milieu du tube

G = dimensions de branchement/ eaux résiduaires

9.5 Inclus dans la livraison

- filtre complètement préassemblé
- instructions de montage et de service
- bride de montage rotative ¾", 1" ou 1¼" avec raccords

10. Pièces de rechange JEF-B 3/4" - 1 1/4"

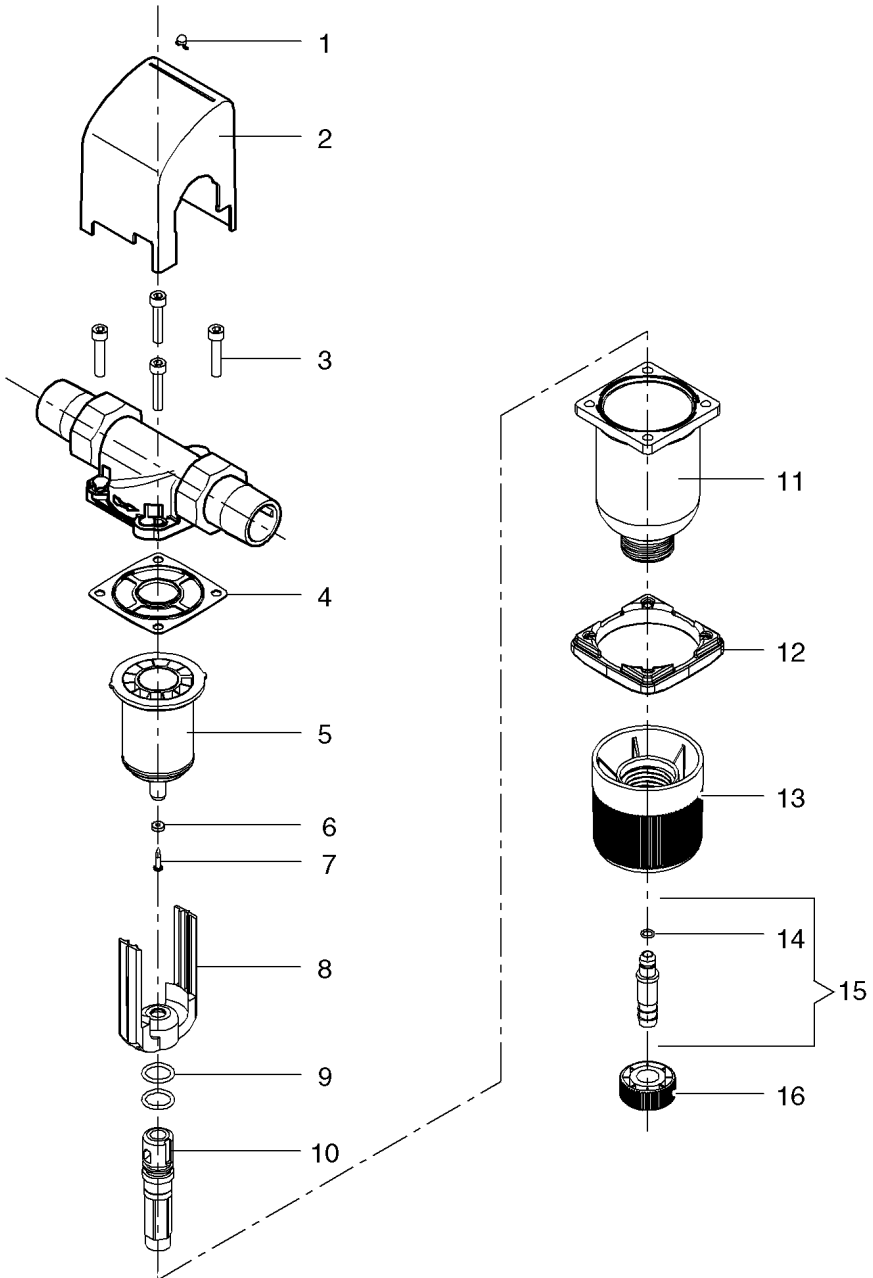

Liste des pièces de rechange JEF-B ¾" - 1¼"

Pos.	Désignation (intervalle moyen de remplacement recommandé pour pièce d'usure [*])	Pièces	Référence	UF ¹⁾ /pcs
1	Bouton indicateur	1	1120424	2
2	Couvercle de bride JEF-B ¾ - 1"	1	2070400	13
2	Couvercle de bride JEF-B 1¼"	1	2070408	13
3	Vis cylindrique M6 x 30	4	1650209	2
4	Joint à bride profilé	**	1200218	5
5	Tamis	****	2150015	68
6	Joint de tuyau d'aspiration	****	1607410	3
7	Vis	1	1650173	1
8	Tuyau d'aspiration	1	1120217	12
9	Joint torique 16 x 2.5	****	1200130	3
10	Vanne de purge	1	1120212	8
11	Cloche filtrante	1	1120309	140
12	Bride	1	1420013	20
13	Volant manuel	1	1120215	20
14	Joint torique 6,07 x 1,3	1	1200137	5
15	Raccord de flexible préassemblé	1	1120213	5
16	Ecrou-raccord	1	1120214	4

1) UF = Unité de facturation

Intervalle de remplacement

** = 2 ans

**** = 4 ans

À la conclusion d'un contrat d'entretien et de maintenance avec notre service clients d'usine ou avec un artisan qualifié et autorisé par JUDO, en l'espace de six mois après la date d'installation, le délai de garantie sera prolongé à quatre ans, à partir de la date d'installation. Des pièces d'usure y sont exclues.

11. Customer service / Service clientèle



JUDO Wasseraufbereitung GmbH

Postfach 380 • D-71351 Winnenden
Tel. +49 (0) 7195/ 692- 0 • Fax: +49 (0) 7195/ 692- 110
e-mail: info@judo.eu • www.judo.eu



JUDO Wasseraufbereitung GmbH • Niederlassung Österreich

Zur Schleuse 5 • A-2000 Stockerau
Tel. +43 (0)22 66 / 6 40 78 • Fax +43 (0)22 66 / 6 40 79
e-mail: info@judo-online.at • www.judo.eu



JUDO Wasseraufbereitung AG

Industriestraße 15 • CH-4410 Liestal
Tel. +41 (0) 61 906 40 50 • Fax +41 (0) 61 906 40 59
e-mail: info@judo-online.ch • www.judo-online.ch



JUDO Waterbehandeling GmbH • Filiaal / Filiale BeNeLux

Laerbeeklaan 72 A1 • 72 A1, Avenue du Laerbeek • B-1090 Brussel/Bruxelles
Tel./Tél. +32 (0)24 60 12 88 • Fax +32 (0)24 61 18 85
e-mail: info.benelux@judo.eu • www.judo.eu



JUDO France S.à.r.L

76 Rue de la Plaine des Bouchers (Technosud) • F-67100 Strasbourg
Tel. +33 (0)3 88 65 93 94 • Fax +33 (0)3 88 65 98 49
e-mail: info@judo.fr • www.judo.fr

Installed by / Installé par:

All illustrations, dimensions and information for the different models are those valid on the date of printing. All rights are reserved for modifications as a result of technical progress or further developments. Claims with regard to models or products are excluded.

Toutes les indications fournies sous forme de photos, de cotes ou quant à l'exécution correspondent au jour de l'impression. Nous nous réservons le droit d'apporter des modifications servant au progrès technique et au développement. Aucun droit de modèle et de produit ne peut être revendiqué.

1701981 • 2010/10